

Der LT.



Der Volkswagen LT. Ein praxisgerechtes Konzept.

Wirtschaft bedeutet Wettbewerb. Wer dabei die meisten Vorteile auf seiner Seite hat, ist vorn. Mit dem LT bietet Volkswagen für diesen Wettbewerb ein umfangreiches, leistungsstarkes Transport-Programm. Ein Programm, das auch individuellen Anforderungen gerecht wird, ob im Handwerk, in der Industrie, im Einzelhandel oder im Kommunal- und Dienstleistungsbereich.

Wer dieses Fahrzeug einsetzt, profitiert von einer Vielzahl wesentlicher Konzeptvorteile. So bietet der LT ein ideales Verhältnis von Leergewicht zur Nutzlast. Und dank seiner Konzeption als Frontlenker verfügt der LT über ein besonders günstiges Verhältnis von Nutzfläche zur Verkehrsfläche. Das heißt, **mehr nutzbare Fläche, mehr nutzbarer Raum.** Vorteile, die sich Tag für Tag bezahlt machen.

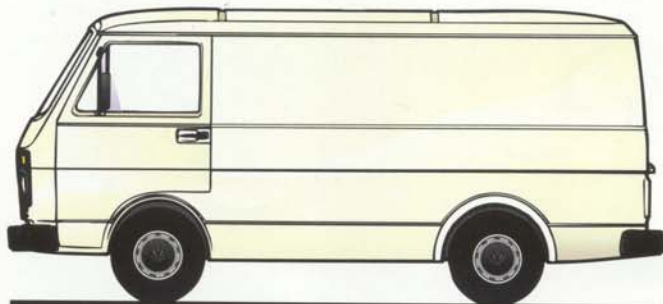

LT Kastenwagen gibt es als LT 28, 31, 35, 40 und 45. Zulässige Gesamtgewichte: 2.800 bis 4.600 kg; Nutzlasten: 955 bis 2.520 kg. Radstände: 2.500 und 2.950 mm. Ladelängen: 2.970 bis 3.410 mm. Ladebreite: 1.815 mm, Ladehöhe: 1.460 mm. Zulässige Anhängelast bis 2.500 kg.



LT Hochraum-Kastenwagen gibt es als LT 28, 31, 35, 40 und 45. Zulässige Gesamtgewichte: 2.800 bis 4.600 kg; Nutzlasten: 905 bis 2.470 kg. Radstände:

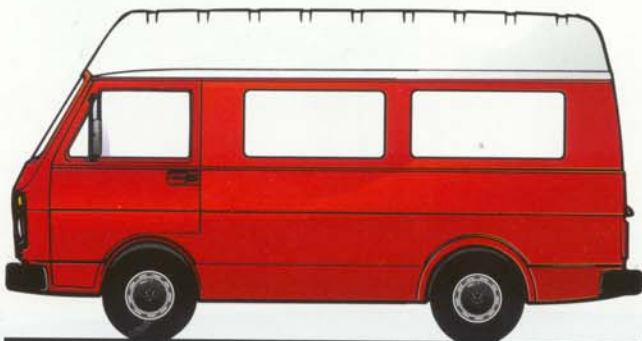

Hochraum-Kombi LT 28. Zulässiges Gesamtgewicht: 2.800 kg; Nutzlasten: 875 bis 1.025 kg. Radstände: 2.500 und 2.950 mm. Laderaummaße: 2.970 bzw. 3.410 x 1.815 x 1.870 mm. Zulässige Anhängelast bis 2.000 kg. Sitzplätze für bis zu 9 Personen.



Speditions-Kombi LT 28. Zulässiges Gesamtgewicht: 2.800 kg. Nutzlasten: 875 bis 945 kg. Radstand: 2.950 mm.



LT Pritsche mit Doppelkabine gibt es als LT 28, 31, 35, 40, 45, 50 und 55. Zulässige Gesamtgewichte: 2.800 bis 5.600 kg; Nutzlasten: 845 bis 3.245 kg. Radstände: 2.950 und 3.650 mm. Sitzplätze für bis zu 7 Personen. Ladelänge: 2.515 bzw. 3.750 mm. Ladebreite: 2.015 mm. Zulässige Anhängelasten bis 2.500 kg.



LT Tieflader gibt es als LT 28, 31 und 35. Zulässige Gesamtgewichte: 2.800 bis 3.500 kg. Nutzlasten: 1.050 bis 1.695 kg.



LT Fahrgestell mit Fahrerhaus gibt es als LT 28, 31, 35, 40, 45, 50 und 55. Zulässige Gesamtgewichte: 2.800 bis 5.600 kg; Tragfähigkeiten: 1.235 bis 3.695 kg. Radstände: 2.500, 2.950 und 3.650 mm. Zulässige Anhängelast bis 2.500 kg. Lieferbar für Sonderaufbauten unterschiedlichster Art.



LT Fahrgestell mit Doppelkabine gibt es als LT 28, 31, 35, 40, 45, 50 und 55. Zulässige Gesamtgewichte: 2.800 bis 5.600 kg; Tragfähigkeiten: 1.060 bis

Ein Teil, der in diesem Katalog abgebildeten Fahrzeuge, zeigt anwenderspezifische Sonderausstattungen gegen Mehrpreis.

Den genauen Umfang der Serien- und Sonderausstattungen entnehmen Sie bitte dem beiliegenden Datenblatt „Der LT. Technische Daten und Ausstattungen“.



2.500 und 2.950 mm. Ladelängen: 2.970 bis 3.410 mm, Ladebreite: 1.815 mm, Ladehöhe: 1.870 mm. Zulässige Anhängelast bis 2.500 kg.



Kombi LT 28. Zulässiges Gesamtgewicht: 2.800 kg; Zulässige Nutzlasten: 925 bis 1.075 kg. Radstände: 2.500 und 2.950 mm. Laderaummaße: 2.970 bzw. 3.410 x 1.815 x 1.460 mm. Zulässige Anhängelast bis 2.000 kg. Sitzplätze für bis zu 9 Personen.



Laderaummaße: 3.410 x 1.815 x 1.870 mm. Zulässige Anhängelast bis 2.000 kg.



LT Pritsche gibt es als LT 28, 31, 35, 40, 45, 50, und 55. Zul. Gesamtgewichte: 2.800 bis 5.600 kg; Nutzlasten: 845 bis 3.445 kg. Radstände: 2.500, 2.950 und 3.650 mm. Zulässige Anhängelast bis 2.500 kg. Ladelänge: 2.990 bis 4.600 mm. Ladebreite: 2.015 bis 2.200 mm. Ladehöhe: 400 mm (Bordwand).



Radstand: 2.500 mm. Ladelänge: 2.990 mm. Ladebreite: 2.015 mm. Zulässige Anhängelast bis 2.000 kg.



LT Tiefflader mit Doppelkabine gibt es als LT 28, 31 und 35. Zulässige Gesamtgewichte: 2.800 bis 3.200 kg; Nutzlasten: 855 bis 1.575 kg. Radstand: 2.950 mm. Sitzplätze für 5 bis 7 Personen. Ladelänge: 2.515 mm. Ladebreite: 2.015 mm. Ladehöhe: 400 mm (Bordwand).



3.495 kg. Radstände: 2.950 und 3.650 mm. Zulässige Anhängelasten bis 2.500 kg. Lieferbar für Sonderaufbauten unterschiedlichster Art.

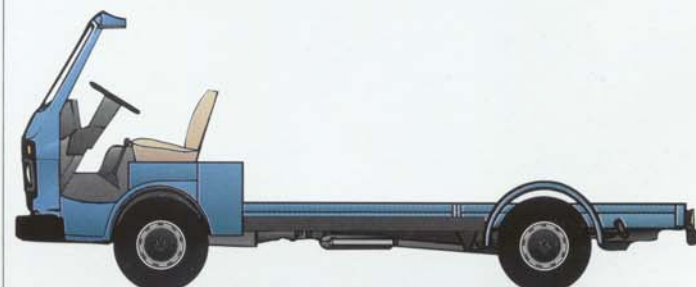

LT Fahrgestell mit Windlauf gibt es als LT 28, 31, 35, 40, 45, 50 und 55. Zul. Gesamtgewichte: 2.800 bis 5.600 kg; Tragfähigkeiten: 1.290 bis 3.750 kg. Radstände: 2.500, 2.950 und 3.650 mm. Zulässige Anhängelast bis 2.500 kg. Komplettes Fahrgestell mit vollständiger Fahrerhaus-Innenausstattung.

Hoher Nutzwert – das heißt neben großen Ladeflächen und Laderäumen auch große Türen, die das Be- und Entladen leicht machen, leistungsstarke und sparsame Motoren und nicht zuletzt ein Fahrerhaus, in dem man sich auch noch nach Stunden wohlfühlt.

Das LT-Programm wird jedem Bedarf gerecht, mit Serienfahrzeugen sowie einer Vielzahl von Aufbauten und Einrichtungen für jede Branche und jeden Zweck.

Schauen Sie sich die nächsten Seiten an. Sie werden entdecken, daß der LT ein neues, markantes Profil, eine neue Fahrzeugfront erhalten hat, hinter der sich tausendfach bewährte aber auch neue nützliche Details befinden. **Detailverbesserungen, die den LT noch praxistgerechter, den Fahreralltag angenehmer und die Bilanz erfreulicher machen.**

Der LT Kastenwagen. Einer für alle Fälle.

Der LT Kastenwagen bietet alle Voraussetzungen, um Transportgut sachgerecht, kostengünstig und schonend zu befördern. Die Ladekapazität von 7,9 m³ bei Radstand 2.500 mm und 9,0 m³ bei Radstand 2.950 mm ist ausgesprochen hoch.

Es gibt ihn in fünf Varianten mit Nutzlasten von 1,0 bis 2,5 Tonnen. **Dabei unterliegt der LT 28 mit 2,8 Tonnen zulässigem Gesamtgewicht auf Autobahnen keinerlei Geschwindigkeitsbegrenzungen. Ein weiterer Vorteil: TÜV ist nur alle zwei Jahre fällig. Und er ist wie die anderen LT-Ausführungen auch mit Führerscheinklasse 3 zu fahren.**

Die breite serienmäßige Schiebetür rechts sowie große Heckflügeltüren machen das Beladen leicht. Die günstige Höhe des Ladebodens und eine innenliegende Trittstufe unterstützen dies noch. Der Laderaum ist vom Fahrerhaus direkt erreichbar, sofern keine durchgehende Trennwand vorhanden ist.

Auf Wunsch ist der LT Kastenwagen mit einer zusätzlichen Schiebetür auf der linken Seite erhältlich. Und wenn Sie Heckflügeltüren mit Fenstern oder Türen mit einem Öffnungswinkel von 265° wünschen, auch das ist lieferbar, ebenso wie Trennwände zwischen Fahrerhaus und Laderaum.





Der LT Hochraum-Kastenwagen. Hohe Ladekapazität, volle Stehhöhe, maximaler Nutzen.

Der LT Hochraum-Kastenwagen besitzt selbstverständlich auch alle Vorzüge des LT Kastenwagens. Darüber hinaus hat er aber auch zusätzliche Vorteile, wenn es um den Transport von besonders großem oder sperrigem Ladegut geht. Oder wenn mehr Material befördert werden muß.

Der LT mit Hochdach ist 410 mm höher als der Kastenwagen und bietet somit ideale Voraussetzungen für besonders rationellen Transport.

Die volle Stehhöhe ermöglicht zudem ein ungehindertes Arbeiten im Wageninneren.

Mit Nutzlasten von 1,0 bis 2,5 Tonnen und einem Laderaumvolumen von nahezu 12 m³ wird der LT Hochraum-Kastenwagen den unterschiedlichsten Transportanforderungen gerecht. Um den Ladevorgang zu erleichtern, verfügen alle Hochraum-Kastenwagen mit Radstand 2.950 mm über erhöhte Heckflügeltüren, die mit 1.725 mm bis in das Hochdach reichen. Diese Türen sind auf Wunsch auch für die übrigen Hochraum-Ausführungen lieferbar.

Auch beim Hochraum-Kastenwagen ist das Fahrerhaus serienmäßig zum Laderaum hin offen, so daß man an die Ladung gelangt, ohne das Fahrzeug zu verlassen. Außerdem gibt es unterschiedlichste Trennwände zwischen Fahrerhaus und Laderaum. Dabei reichen die Wahlmöglichkeiten von völlig geschlossenen bis hin zu einzelnen Trennwänden jeweils hinter den Sitzen.





Viel Bewegungsfreiheit –
auch im Fußraum –
für einen langen Fahrtag.



Das Fahrerhaus des LT. Ein fahrer- freundlicher und ergonomischer Arbeitsplatz.

Hier sieht man auf den ersten Blick: Da läßt sich's gut arbeiten. Alle Bedienelemente sind übersichtlich und griffgünstig angeordnet, alle Kontrollanzeigen sind gut zu überblicken. Die großflächigen Scheiben – Windschutzscheibe in Verbundglas – ermöglichen gute Rundumsicht. Und die Außenspiegel mit der praktischen Bügelbefestigung lassen Sie jederzeit wissen, was hinter Ihnen passiert.

Die serienmäßige 5-Gang-Schaltung ist leicht und präzise zu bedienen.

Die Armaturentafel ist gepolstert und ist neben einem serienmäßigen abschließbaren Handschuhkasten noch mit einer zusätzlichen Ablage ausgestattet. So sind z. B. Lieferscheine stets griffbereit zur Hand.



Türverkleidung
mit Stoffeinsatz
bei Sitzen
mit Stoffbezug.





Alle Bedienelemente sind übersichtlich in Griffnähe angeordnet.



Damit Sie Ihr Fahrzeug auch in schwierigen Verkehrssituationen leicht rangieren können, **sind alle Fahrzeuge mit einer Servolenkung ausgerüstet**. Wichtig bei den heutigen Verkehrsverhältnissen.

Gegen Diebstahl hat das Lenkradschloß einen Sperrbolzen. Somit ist die Lenkung blockiert, wenn das Fahrzeug abgestellt und der Zündschlüssel abgezogen ist.

Ob Sie einen Geschwindigkeitsanzeiger mit Tageskilometer-Angabe oder einen Fahrtenschreiber als Sonderausstattung haben wollen entscheiden Sie. Eine Analogzeituhr gehört immer – ein Drehzahlmesser ab LT 40 – zum Serienumfang.

Und was für jeden Fahrer und Beifahrer wichtig ist, in diesem Fahrerhaus können Sie sich bewegen. Hier ist Platz. Apropos Platz. Statt des Beifahrer-Einzelsitzes können Sie als Sonderausstattung auch eine breite Beifahrer-Doppelsitzbank bekommen.



Türverkleidung in Kunststoff bei Sitzen mit Schaumkunstleder.

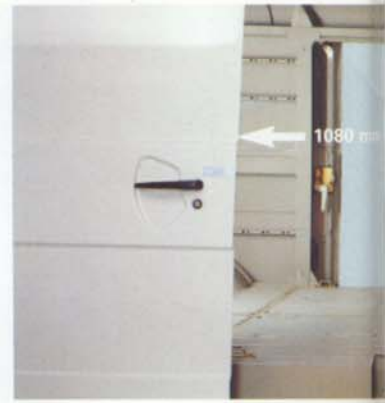

Der LT. Praxisgerechte Türkonzepte.

Laderäume müssen nicht nur bis in jede Ecke voll nutzbar sein. Laderäume müssen auch schnell und leicht zu be- und entladen sein.

Von Vorteil dafür ist schon der niedrige und ebene Ladeboden. Und die entscheidenden Voraussetzungen liefern die breiten, dachhohen Heckflügeltüren, sowie die 1080 mm breite Schiebetür rechts.

Soll beidseitig beladen werden, so ist als Sonderausstattung auch eine zweite Schiebetür lieferbar. Ebenfalls als Sonderausstattung sind Türscharniere mit 265° Öffnungswinkel im Programm. Die Türen lassen sich damit eng an den Wagen anlegen und fest arretieren.

So können Sie problemlos auch in engen Ladestraßen mit geöffneten Heckflügeltüren rückwärts rangieren.



Laderaumhöhe: 1.460 mm. Laderaumbreite: 1.815 mm.

Große Türöffnungen erleichtern das Laden auch größerer Paletten.
Laderaumhöhe: 1.870 mm.





Der Laderaum selbst ist dank der gradlinigen Bauweise und der großen Türen palettengerecht und bis in alle Ecken voll zu nutzen. Dem kommen auch die kleinen Radkästen entgegen. Ösen auf dem Ladeboden und an der Trennwand bieten die Möglichkeit, das Ladegut fest zu verzurren.

Für den Transport von kleinerem Stückgut bestens geeignet, die dachhohe Trennwand. Durch sie wird das Stapeln wesentlich erleichtert und das Ladegut gesichert. Und durch das Fenster hat der Beifahrer die Ladung auch während der Fahrt jederzeit im Blick.

Äußerst praktisch ist auch der zusätzliche Stauraum über dem Fahrerhaus des Hochraum-Kastenwagens. Ideal für Werkzeug oder Verpackungsmaterial.



Türen mit 265° Öffnungswinkel erleichtern den Ladevorgang auf engstem Raum.

Der Speditions-Kombi. Für den wirtschaftlichen Eiltransport.

Von qualitätsbewußten Speditionen bundesweit geschätzt, von Fahrern wegen seines sprichwörtlich guten Fahrverhaltens bevorzugt:

Der Volkswagen LT 28 Speditions-Kombi.

- Für ihn spricht
- das ideale Verhältnis von Nutzfläche zur Fahrzeuggesamtfläche
- 11,6 m³ Ladevolumen
- 1,87 m Laderaumhöhe
- ein Staufach über dem Fahrerhaus
- hohe Heckflügeltüren und
- eine breite Schiebetür.

Ein entsprechend ausgelegter Antriebsstrang sorgt für guten Durchzug und zugleich für hohe Dauergeschwindigkeiten.

Und wenn Sie sich für den Turbo-Dieselmotor entscheiden, dann profitieren Sie von einem besonders geräuscharmen Motor, ein weiteres Plus bei längerer Fahrt.

Die Anhängelast von imponierenden 2.000 kg (gebremst) ermöglicht darüber hinaus einen wirtschaftlichen Gespannbetrieb.

Übrigens: Auch der LT 28 Hochraum-Kombi ist als Pkw zugelassen. Damit unterliegt er keiner Geschwindigkeitsbeschränkung auf Autobahnen und er unterliegt auch nicht dem Sonntagsfahrverbot.

Niedrige Wartungsintervalle und der Volkswagen Service mit einem umfangreichen Leistungspaket sorgen dafür, daß die Anschaffung dieses Speditions-Kombis eine lohnende Investition wird und auch bleibt.





LT Kombi. Die wirtschaftliche Kombination von Personenbeförderung und Gütertransport.

Welche spezifischen Transportaufgaben werden an Ihr Unternehmen gestellt? Vorrangig Personenbeförderung? Oder hauptsächlich Gütertransport? Beides? Dann ist der LT Kombi das rationellste Fahrzeug für Sie. Mit ihm können Sie wahlweise bis zu neun Personen befördern oder bis zu 9 m³ Ladegut transportieren. Oder beides in wirtschaftlicher Form kombinieren. Indem Sie den Kombi z. B. mit einer Teilbestuhlung bestellen. Oder den Neun- sitzer selbst in einen Fünf-, Sieben- oder Achtsitzer verwandeln. Die Sitzbänke sind mit Schrauben befestigt und mit wenigen Handgriffen aus- und eingebaut.

Den Kombi gibt es in Flachdach-Ausführung und auch in der Hochdachversion. Wie im Bild zu sehen, wird auch im Detail Sicherheit groß geschrieben. Großflächige Spiegel mit schwenkbaren Bügeln sorgen dafür, daß Sie auch nach hinten immer „gut im Bilde“ sind und Schiebefenster in der Mitte garantieren für Frischluft, wenn diese zusätzlich notwendig wird.

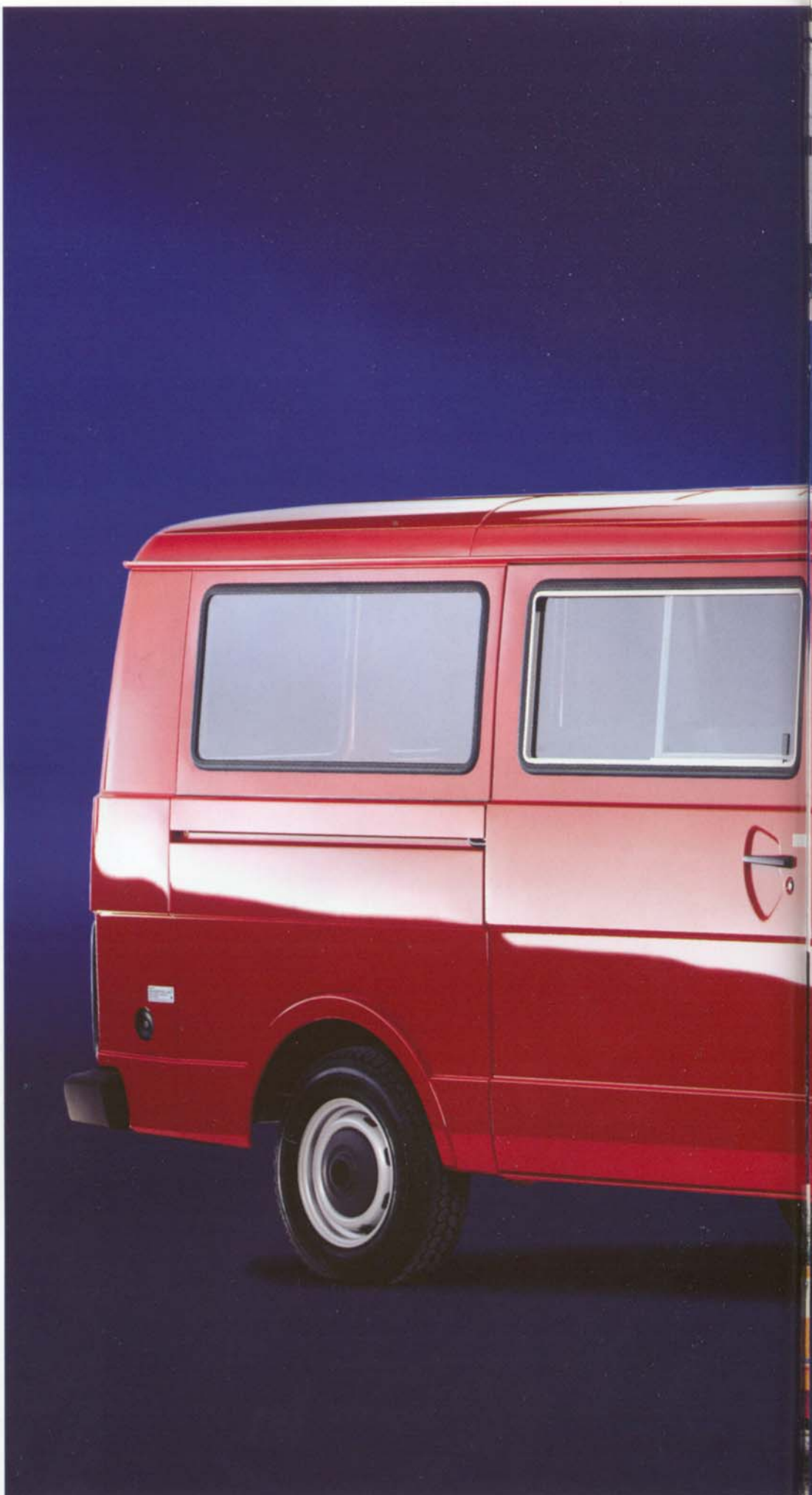



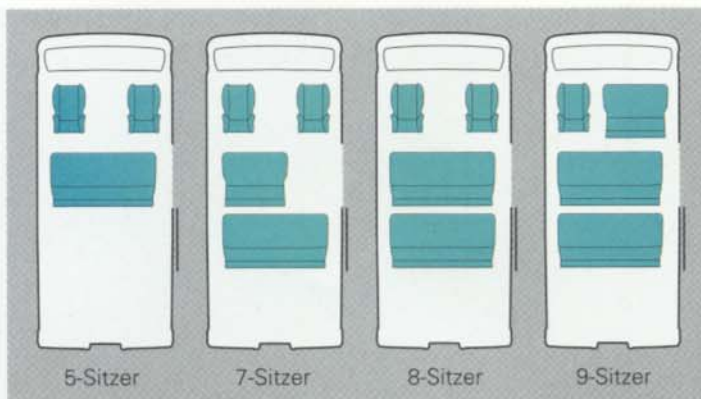

Der LT Kombi. Bestuhlung nach Wunsch.

Grundsätzlich ist der LT Kombi und der Hochraum-Kombi mit den Radständen 2.500 mm und 2.950 mm erhältlich.

In der serienmäßigen Ausführung ist das Fahrerhaus in beiden Ausführungen zum Laderaum hin offen.

Um an die Ladung zu kommen, kann man bequem zwischen Fahrersitz und Doppelsitzbank nach hinten gelangen.

Man braucht also das Fahrzeug nicht zu verlassen, um in den Fahrgast- bzw. Laderaum zu kommen.

Wie variabel die Sitzanordnung bei den Kombi-Versionen ist, können wir Ihnen hier nur beispielhaft zeigen. Sie haben die freie Auswahl unter sehr vielen unterschiedlichen Bestuhlungsvarianten mit Sitzplätzen für 2 bis 9 Personen.

Durch die Wahl der Bestuhlung und die Anordnung der Sitzbänke haben Sie es in der Hand, die für





Sie beste Kombination aus Sitzplatzangebot und Laderaum zu erhalten.

Bei der ersten Bestuhlung links (siehe Grafik) haben Sie z. B. zwei Einzelsitze im Fahrerhaus und dahinter eine Dreiersitzbank, also Platz für insgesamt fünf Personen. Der gesamte hintere Teil des Wagens bleibt frei für Material.

Daneben eine weitere Variante: auch hier zwei Sitze im Fahrerhaus, dahinter eine Zweiersitzbank mit seitlichem Platz für Material, und anschließend noch eine Dreiersitzbank. Ausreichend Platz für sieben Personen.

Bei der dritten Lösung haben Sie im Fahrgastraum zwei Dreiersitzbänke und somit einschließlich der beiden Einzelsitze im Fahrerhaus insgesamt acht Plätze.

Bei der Lösung rechts haben Sie mit der Beifahrer-Doppelsitzbank sogar neun Plätze und Stauraum hinter den Sitzbänken.

Sie haben die Wahl.

Hinweis: Bei Fahrzeugen ohne Sitzeinrichtungen sind die Seitenverkleidungen ohne Ascher und Reserveradhülle.



Der LTPritschenwagen. Ein praxisgerechtes Programm für unterschiedliche Nutzlasten.

Zu große Ladeflächen kosten unnötiges Geld. Zu kleine Ladeflächen und -längen ebenso. Denn manch möglicher Auftrag kann so vielleicht nicht ausgeführt werden. Unterschiedliche Ladegüter und Normmaße einiger Materialien erfordern deshalb in vielen Branchen Pritschen nach Maß.

Diese Forderung wird vom LTPritschenwagen-Angebot überzeugend erfüllt. Mit drei verschiedenen serienmäßigen Pritschenlängen von 2.990, 3.750 und 4.600 mm, drei Radständen und sieben unterschiedlichen Nutzlasten von 1,25 bis 3,5 Tonnen.

Ergänzend hierzu zwei Tiefladepritschen mit bis zu 1,5 Tonnen Nutzlast.

Bei der großen Pritsche sind die seitlichen Bordwände geteilt und die Runge ist herausnehmbar.

Die Ausführung der Pritschen ist auf den rauen Transportalltag ausgelegt. Der Ladeboden besteht aus auswechselbaren Holzbohlen. Die Bordwände aus stabilem Stahlblech sind nicht nur hinten, sondern auch seitlich abklappbar und haben eine Sicherheitsverriegelung als Sonderausstattung.

Für den täglichen Transport von schweren Geräten kann als besonders belastbarer Boden ein 22 mm starker, rutschfester Kompaktboden als Sonderausstattung geliefert werden.





Der günstige Nutzlastfaktor – ein entscheidender Kostenfaktor.

Was immer Sie zu transportieren haben, der LT bietet Ihnen die Sicherheit, dies kostengünstig und professionell zu tun.

Hohe Wirtschaftlichkeit beginnt mit dem richtigen Fahrzeugkonzept.

Einer der herausragenden Konzeptvorteile ist die hohe Tragfähigkeit des LT bei geringem Eigengewicht. Damit zeichnet sich der LT durch einen besonders günstigen Nutzlastfaktor aus.

Das bedeutet konkret, daß z. B. die LT-Ausführungen 40, 45 und 55 das tragen, wofür üblicherweise eine größere und damit kapitalintensivere Fahrzeuggröße notwendig wird.



Sonderausstattung: Plane und Spriegel ohne Einsteckbretter





Das zahlt sich auch aus, wenn Sie für Ihre Transportaufgaben Aufbauten benötigen, die durch ihr Eigengewicht die Nutzlast reduzieren. Der LT hat Nutzlastreserven.

Das Eigengewicht kostet Geld. Die Nutzlast verdient das Geld. Und die spricht für den LT.





Die LT Doppelkabine. Für Mitarbeiter und Material zugleich.

Überall da, wo Personen und Material zugleich befördert werden müssen, ist die LT Doppelkabine die Transportlösung mit Doppelfunktion. **Das ist praktisch und spart Geld.**





Auch hier sind alle drei Bordwände herunterzuklappen. Der Ladeboden ist robust und hoch belastbar. Je nach Ausführung erhalten Sie die LT Doppelkabine mit Nutzlasten von 845 bis 3.245 kg. Und Sie können auch in der Pritschenlänge wählen, und zwar zwischen 2.515 mm bei Radstand 2.950 mm und 3.750 mm bei Radstand 3.650 mm.

Der zweite Kabinenteil ist über eine separate, **serienmäßige** Tür auf der rechten Seite zu erreichen.





Die LT Doppelkabine. Das Fahrzeug mit Platzvorteil.

Schon serienmäßig ist die LT Doppelkabine mit 6 Sitzplätzen ausgestattet, davon sind 2 Einzelsitze im Fahrerhaus und 4 Sitzplätze im zweiten Kabinenteil. Mit einer Beifahrer-Doppelsitzbank kann die Sitzzahl im Fahrerhaus noch auf 3 Sitzplätze erhöht werden, so daß Ihnen insgesamt 7 Sitzplätze zur Verfügung stehen. Ein Platzangebot in dieser Klasse ohne Vergleich.

Unter der hinteren Sitzbank befindet sich ein Staukasten für Werkzeuge und für alles, was sicher untergebracht werden soll.





Mit den großzügigen Platzverhältnissen bietet sich die LT Doppelkabine auch als „Pausenraum“ auf der Baustelle oder im kommunalen Einsatz an. Dieser Vorzug ist auch im Winter zu nutzen, denn zum kurzzeitigen Aufheizen der Kabine, ohne Motorbetrieb, ist auch eine Zusatzheizung lieferbar.

Und wenn Sie sich noch das Be- und Entladen erleichtern wollen, es ist auch eine Doppelkabine mit Tiefladepritsche im Programm. Bei einer Ladehöhe von nur 815 mm geht die Arbeit noch leichter von der Hand.



Das LT Fahrgestell. Basis unbegrenzter Individualität.

Ob mit Fahrerhaus, mit Doppelkabine oder mit Windlauf, immer erhalten Sie eine Fahrzeugbasis von hoher Qualität.

Dabei reicht die Palette der Auf- und Ausbauten von Großraumpritschen, Kofferaufbauten bis hin zu Fahrzeugen mit Kipp- und Hebeeinrichtungen aller Art.

Tragendes Element ist der im harten Transportalltag bewährte Kastenprofil-Verbundrahmen mit Längs- und Querträgern, der durch seinen glatten Obergurt die Montage von Aufbauten erleichtert.

Für gute Fahreigenschaften und hohen Fahrkomfort sorgt das hochwertige Fahrwerk. Bei den Ausführungen LT 28, 31 und 35 die Einzelradaufhängungen mit Doppelquerlenkern, Schraubenfedern und Stoßdämpfern vorn. Hinten sind es progressiv wirkende Längsblattfedern und Stoßdämpfer. Die schweren





Fahrzeuge LT 40, 45, 50 und 55 sind vorn und hinten mit Längsblattfedern und Starrachsen ausgestattet. Dadurch erhöht sich die Tragfähigkeit bis auf mehr als 3,5 Tonnen, ohne das gute Fahrverhalten zu schmälern.

Mit Radständen bis 3.650 mm und der hohen Tragfähigkeit beim LT 55 ermöglicht das Fahrgestell Aufbauten, die sonst nur in der nächsthöheren Gewichtsklasse üblich sind.

Mit drei serienmäßigen Radständen ermöglicht das LT-Fahrgestell Aufbauten für unterschiedlichsten Transportbedarf.

Die enge Zusammenarbeit mit den leistungsfähigsten Aufbauerstellern garantiert dabei Fahrzeuge mit hoher Qualität.



Und Ausstattungen für Ihren ganz persönlichen Bedarf.

Sie haben längst gesehen, für jede erdenkliche Transportaufgabe in dieser Klasse hat Volkswagen eine passende Fahrzeugvariante im Programm. Und alle Fahrzeuge sind umfangreich ausgestattet.

Darüber hinaus ist es jedoch auch möglich, diese Ausstattung noch nach Ihren ganz individuellen Wünschen ergänzen zu lassen, z. B. mit einem Schwingsitz. Lange Touren und schlechte Wegstrecken verlieren durch den Schwingsitz ihren Schrecken und Ihre Wirbelsäule wird stärker geschont.

Eine nützliche Ausstattung ist auch der Drehzahlmesser. Der hilft Ihnen, immer im günstigsten Drehzahlbereich zu fahren, und macht sich durch geringeren Kraftstoff- und Ölverbrauch und auch durch eine längere Lebensdauer des Motors bezahlt.

Hinweis: Den aktuellen Stoff-Sitzbezug „Biber“ siehe Seite 36.



Sonderausstattung: Für LT 28 ... 35



Sonderausstattung: Für LT 28 ... 35.





Serie LT 40 ... 55.



Ob ein Nutzfahrzeug lediglich ein Transportmittel ist oder auch ein Platz an dem Sie gern die Arbeitspausen verbringen, ist nicht zuletzt auch von der entsprechenden Ausstattung abhängig. Mit einer Zusatzheizung werden selbst Pausen an kältesten Wintertagen angenehm.

Nützlich ist auch die großflächige Ablage auf der Motorabdeckung. Hier sind alle persönlichen Dinge schnell zur Hand.

Und wenn es gelegentlich notwendig ist, zu dritt zu fahren, mit der Doppelsitzbank im Fahrerhaus ist dies kein Problem.

Wenn Sie sich außerdem für eine Anhängervorrichtung, für breitere Reifen, einen beheizbaren Fahrersitz, elektrische Fensterheber oder ABS interessieren und wenn Sie einen Fahrtenschreiber brauchen, beheizbare Außenspiegel oder einen elektrischen Dachbelüfter, dies und viele weitere Ausstattungen gehören ebenfalls zum LT-Programm.

Fragen Sie Ihren Volkswagen Händler. Er informiert Sie gern und fachgerecht über das umfangreiche Programm an Sonderausstattungen.

Die Motoren des LT. Antriebe nach Maß für Fahrzeuge nach Maß.

Ob hohe Zugkraft gefragt ist oder Schnelligkeit: Der LT hat für jeden Zweck das richtige Antriebskonzept. Mit Motoren, die auf die jeweiligen Einsatzbedingungen abgestimmt sind, und dem dazu passenden Getriebe.

Da ist zum einen der 6-Zylinder-Ottomotor mit Aktivkohlebehälter. Seine moderne Konstruktion – er hat obenliegende Nockenwellen mit Ventilsteuerung über Tassenstößel und Visco-Lüfter – sorgt mit günstigen Drehzahlen und niedrigen Kolbengeschwindigkeiten für hohe Laufleistungen.

Diesen Motor gibt es in der umweltfreundlichen Version mit geregelter Katalysator und 69 kW (94 PS).

Oder einer der beiden 6-Zylinder-Dieselmotoren. Das ist der seit Jahren bewährte Saug-Diesel mit einer Motorleistung von 51 kW (70 PS), Softabregelung und Visco-Lüfter. Seine herausragenden Merkmale sind: Drehfreudigkeit, Elastizität über einen breiten Drehzahlbereich, sehr gutes Kaltstartverhalten durch Schnellvorglühanlage und Kaltstartbeschleuniger sowie ein günstiger Kraftstoffverbrauch für alle LT 28- bis LT 35-Modelle.

Schließlich der Turbo-Diesel mit einer Motorleistung von 70 kW (95 PS), mit Ladeluftkühlung, Softabregelung und Visco-Lüfter. **Mit der deutlichen Erhöhung des Drehmoments und hohen Leistungsreserven ist der Turbo-Diesel der richtige Motor, wenn höchste Zugkraft gefordert wird.**

LT 28 – LT 35

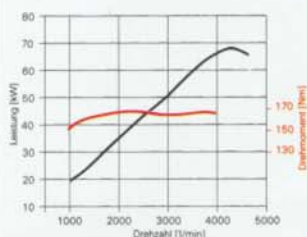

6-Zylinder-Ottomotor
69 kW (94 PS)

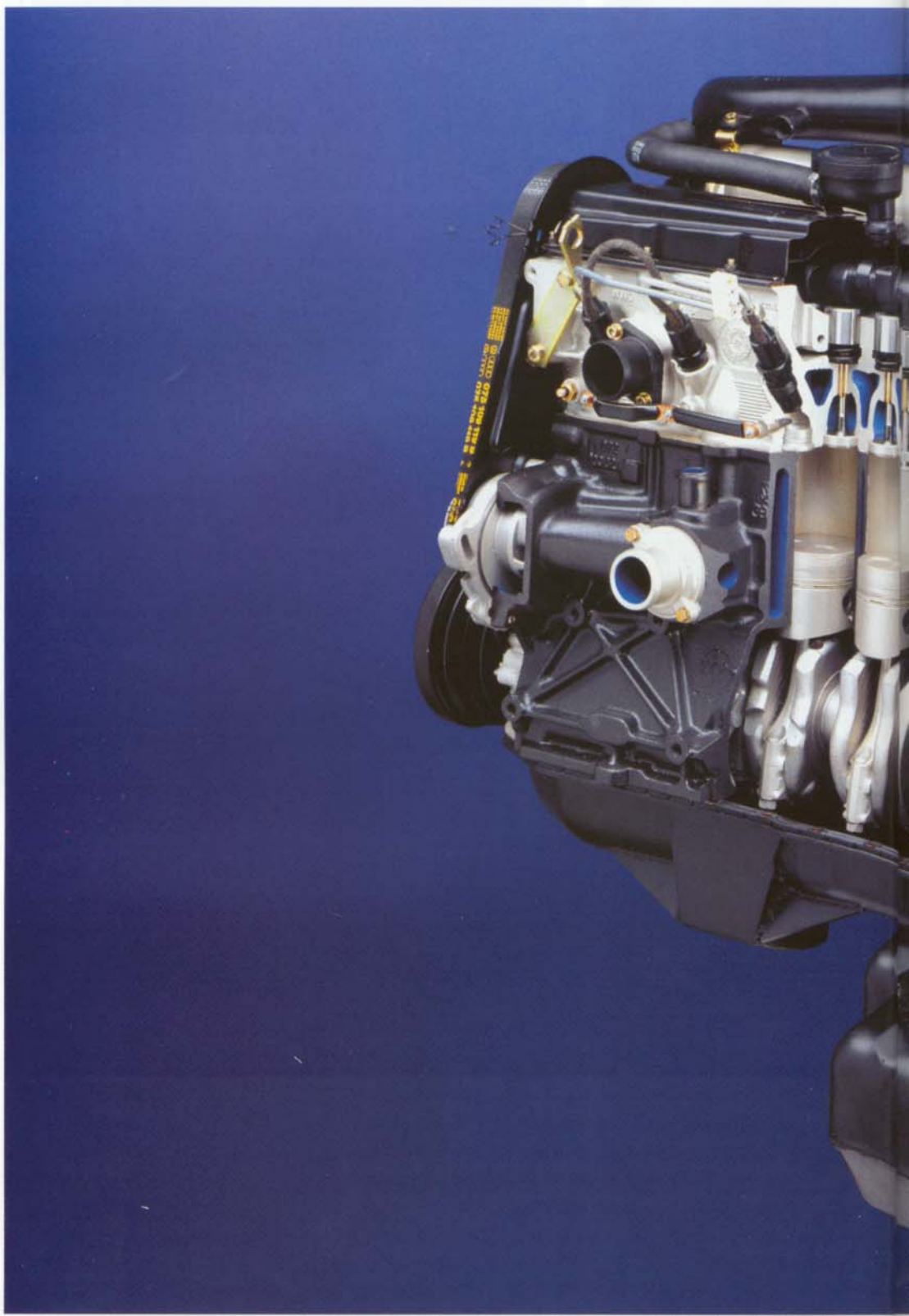

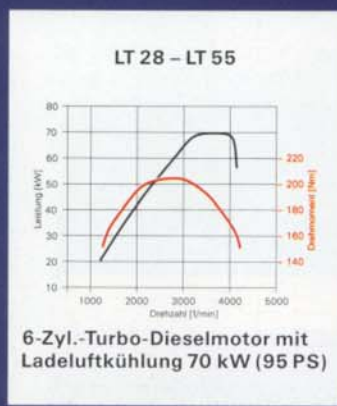
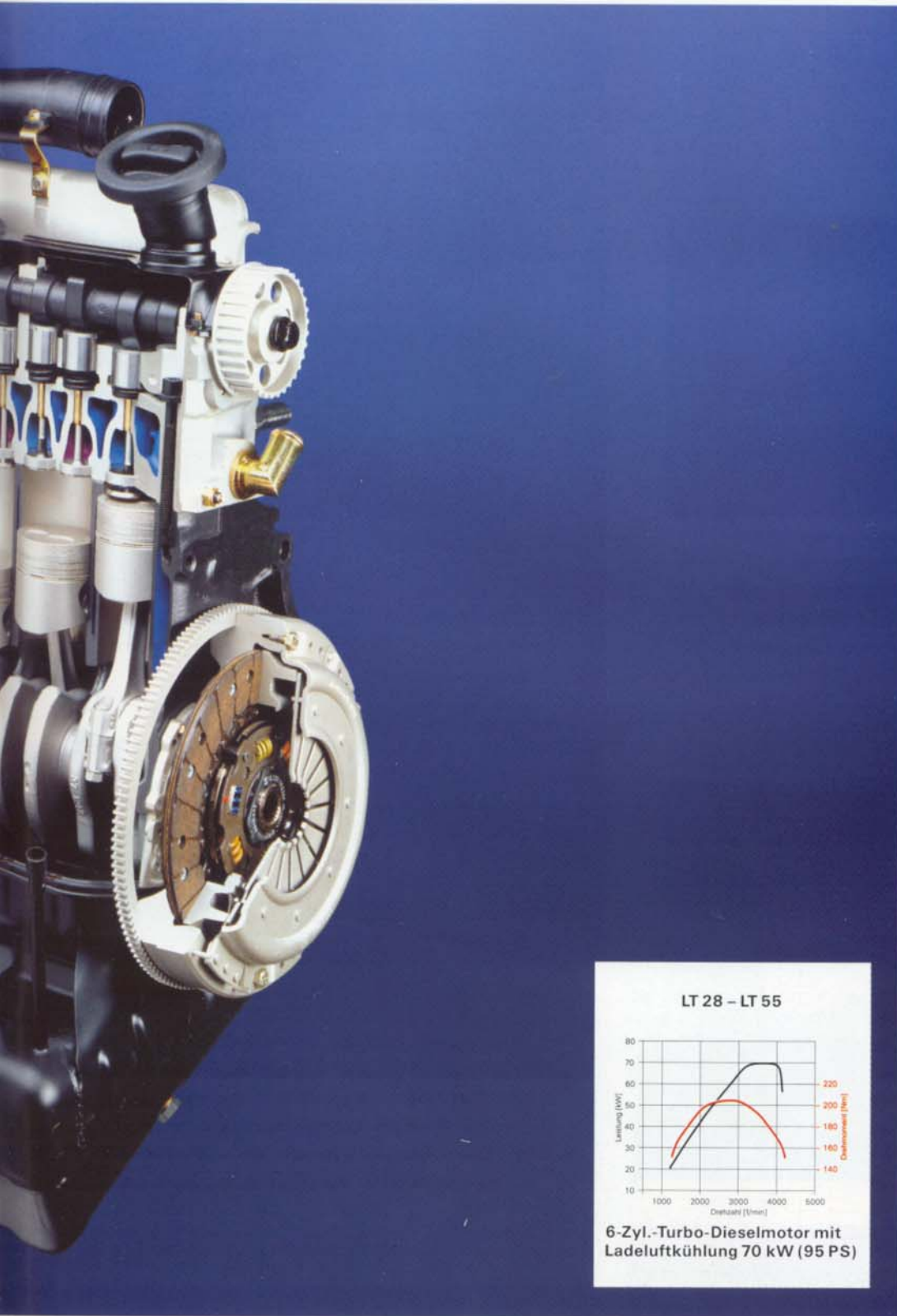
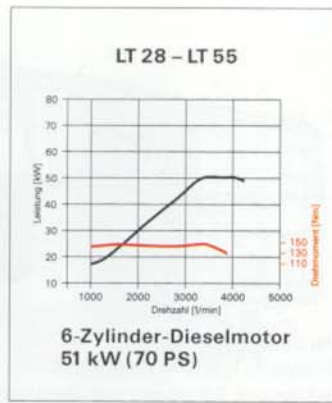

Für alle LT-Ausführungen und Motorleistungen steht ein 5-Gang-Schaltgetriebe zur Verfügung. Es ist leicht und präzise zu schalten. Die Schaltwege sind kurz.

Komplettiert wird dieser Antriebsstrang durch verschiedene Hinterachsübersetzungen, um die Motorkraft optimal zu nutzen, hohe Zugkraft und Bergsteigfähigkeit zu garantieren oder aber hohe Geschwindigkeiten zu ermöglichen. Zum größtmöglichen Vorteil für Sie und Ihren Betrieb.

Alle LT-Motoren werden durch eine Visco-Lüfterkupplung optimal temperiert. Sie ist eine temperaturgeregelte Kupplung, in der das Drehmoment ohne Berührung der Kupplungsteile durch eine hochviskose Flüssigkeit übertragen wird. Berührungs- und verschleißfrei.

Dadurch wird der Lüfter erst dann in Betrieb gesetzt, wenn eine zusätzliche Motorkühlung notwendig erscheint. Der Motor erreicht so erheblich schneller seine Betriebstemperatur, verbraucht weniger Kraftstoff in der Kaltlaufphase und verfügt über eine hohe Leistung. Der zusätzliche Vorteil: Eine erforderliche Heizleistung wird deutlich schneller erreicht.

Übrigens: Als Beitrag zur Umweltschonung bietet Volkswagen im LT-Programm Fahrzeuge an, die den verschärften Bedingungen für „lärmarme Fahrzeuge“ § 49, Anlage XXI der StVzO entsprechen.

Hinweis: In einzelnen Bundesländern werden geräuscharme Fahrzeuge durch Zuschüsse gefördert.

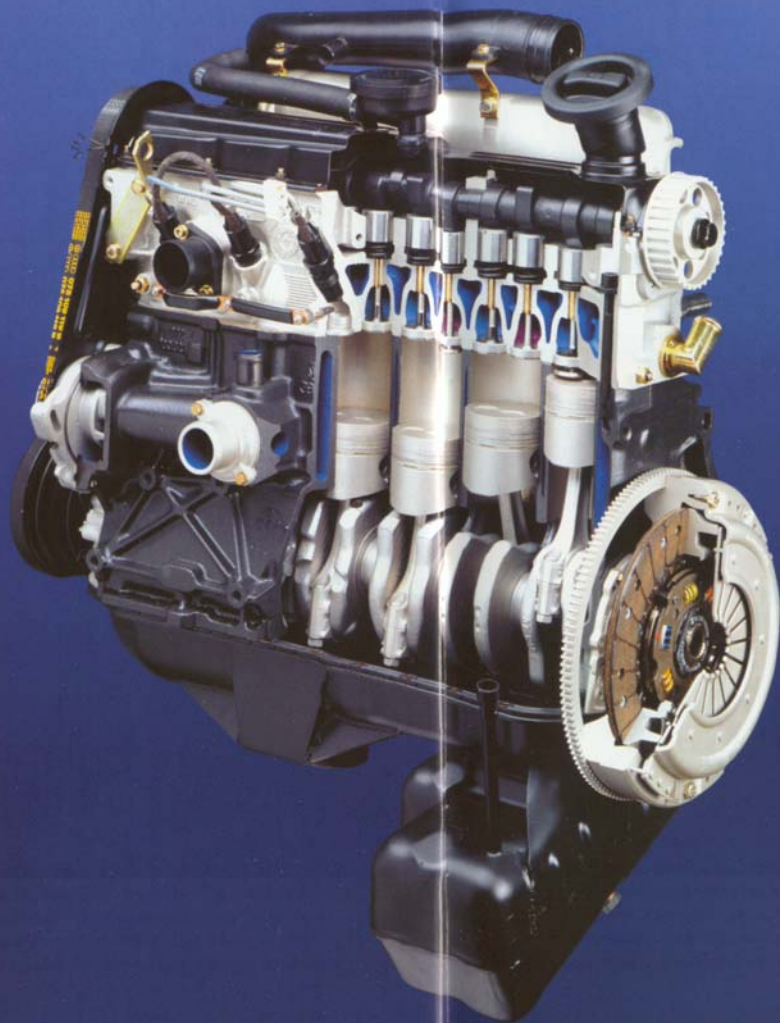

LT 28 - LT 55

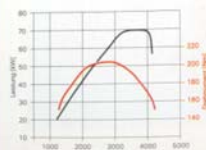

6-Zyl.-Turbo-Dieselmotor mit
Ladeluftkühlung 70 kW (95 PS)

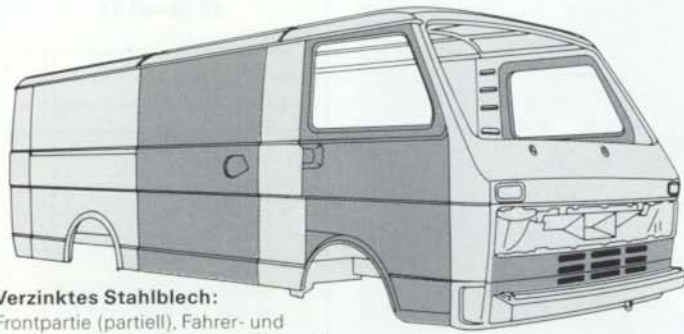

Verzinktes Stahlblech:
Frontpartie (partiell), Fahrer- und Beifahrertür, Schiebetür und Gleitschiene.

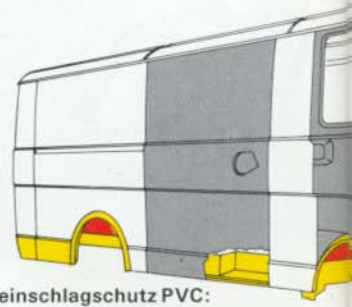

Steinschlagschutz PVC:
Frontpartie, Radaussparungen, Trittstufen und Radkästen.

Der LT-Qualitätsstandard: hohe konstruktive Sicherheit und lange Lebensdauer.

Damit Sie von Ihrem LT über viele Jahre größtmöglichen Nutzen haben, wurde viel in die Lebensdauer der Fahrzeuge investiert.

Das beginnt schon bei der sorgfältigen Auswahl der Materialien. Überall dort, wo es nötig ist, wird ein- oder beidseitig verzinktes Stahlblech eingesetzt.

Umfangreiche Wachs-konservierung und die PVC-Beschichtung sorgen für optimalen Schutz gegen Steinschlag, Wasser und Feuchtigkeit. Und kritische Ecken, Kanten und Trennfugen werden speziell beschichtet und abgedichtet.

Sie sehen, wir tun alles, um dem Rost keine Chance und Ihnen ein Fahrzeug mit langer Lebensdauer zu geben.



Lackaufbau: Karosserie

- Blech
- Tauchentfettung
- Zink-Phosphatierung
- Kathod. Grundierung
- Steinschlagschutz (partiell)
- Füller-Lackierung
- Deck-Lackierung

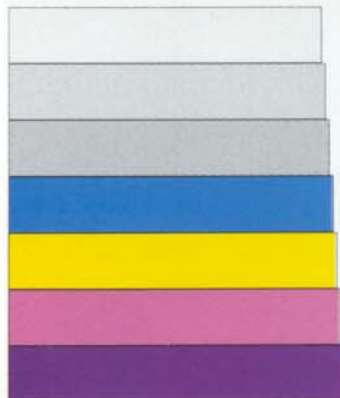

Lackaufbau: Unterboden

- Blech
- Tauchentfettung
- Zink-Phosphatierung
- Kathod. Grundierung
- Steinschlagschutz (partiell)

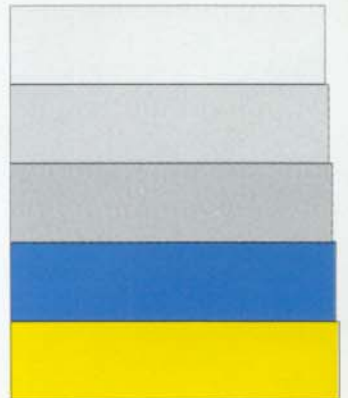



Hohlraumversiegelung:
Türen (unterer Bereich) und
Deformationselement.



Mit einer Reihe gezielter Sicherheitsmaßnahmen wurden die Voraussetzungen dafür geschaffen, daß Sie auch „im Fall der Fälle“ gute Karten besitzen. Zu diesen Sicherheitsmaßnahmen gehören der sorgfältig verarbeitete Kastenprofil-Verbundrahmen, das verformungssteife Fahrerhaus, Stoßfänger-Deformationselemente und auch Türverstärkungen. **Ein ganz wesentlicher Sicherheitsbeitrag ist natürlich – damit Sie gar nicht erst in eine kritische Situation kommen – das hochwertige Fahrwerk mit einer besonders breiten Spur.**



Verformungstöpfe bei den Modellen LT 28 - LT 35 sorgen bei einem Aufprall für einen Abbau der Aufprallenergie.

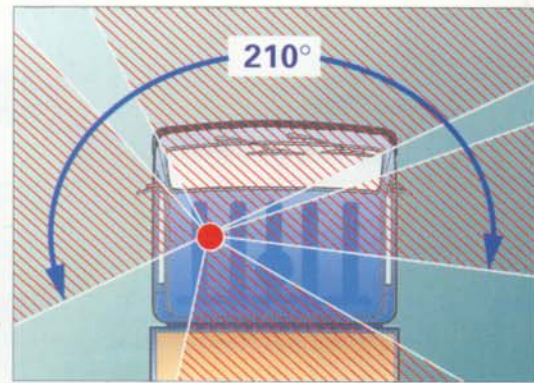
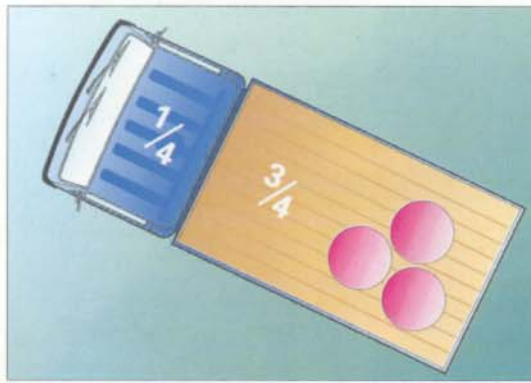

Der LT. Konzeptvorteile, die meßbar sind.

Der LT ist der „Tip“ für Entscheider, die kostengünstige Effizienz schätzen.

Diese Bewertung, die im Nutzfahrzeugjahrbuch 1993/94 nachzulesen ist, liefert ein Beispiel für die hervorragende Beurteilung des LT durch Fachjournalisten. Und sie deckt sich voll mit den Erfahrungen vieler tausend qualitätsbewußter Halter und zufriedener Fahrer.

Es ist die Summe an Vorteilen, die überzeugt. Die Abbildungen hier stellen diese Vorzüge eindrucksvoll dar:

1. Bestes Verhältnis von Nutzfläche zur Fahrzeuggesamtfläche in seiner Klasse.
 2. Sehr gute Rundumsicht.
 3. Sehr gutes Verhältnis von Nutzlast zum Fahrzeugeigengewicht.
- Der LT 55 TD Pritschenwagen, Radstand 2.950 mm z. B. hat das beste Nutzlastverhältnis in seiner Klasse.

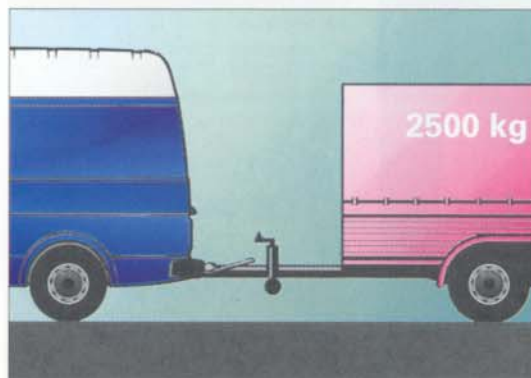
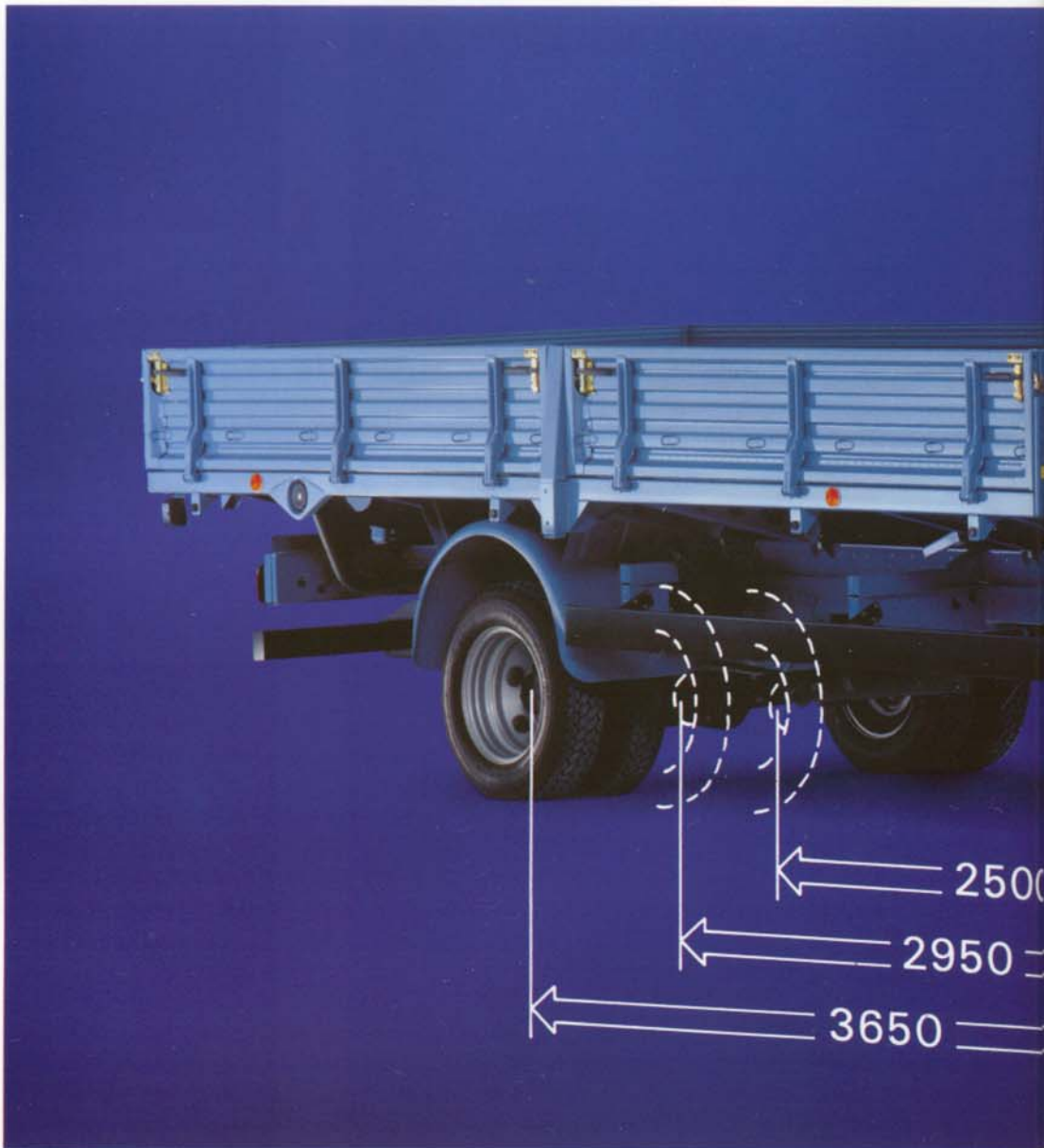

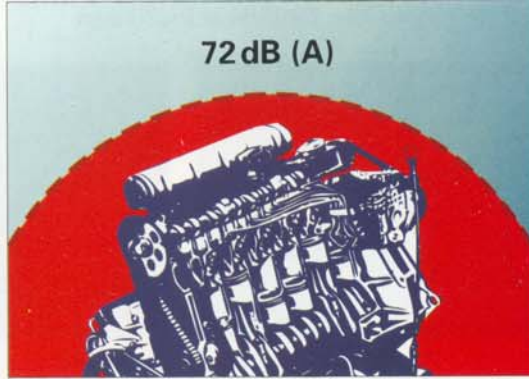

Gleich hohe Nutzlast wäre nur in der nächsthöheren und damit teureren Gewichtsklasse zu haben.

4. Stark geräuschgeminderte Motoren mit hoher Zugkraft und sehr gutem Drehmomentverlauf.
5. 3 Radstände wählbar.
6. Überdurchschnittlich hohe Anhängelast bis 2.500 kg.
7. Hohe Fahrstabilität durch größte Spurbreite in seiner Klasse.
8. Bedarfsgerechte Hinterachsübersetzungen. „Kurze“ Hinterachsübersetzung für den Transport schwerer Lasten.
9. „Lange“ Hinterachsübersetzungen für hohe Dauergeschwindigkeiten.

Lernen Sie den Transport-Profi dieser Klasse kennen.

Erfahren Sie die Qualitäten des LT selbst – in einem Praxistest.



Auf einen Blick: die Polster und die möglichen Farbkombinationen



Hellgrau MG



Sahara MH

Schaumkunstleder-Sitzbezüge, Dessin Diagonalstreifen (Serie)



Biber AD/AE

Stoff-Sitzbezüge in Flachgewebe, Dessin Morsestreifen

Lackierungen

			B8	D9	E3	G9	H3	J5	M2	T7
			Cayennegelb	Javagrün	Leuchtorange	Polargrau	Marsalarot	Mediumblau	Karibikgrün	Grauweiß
	Kunstleder-Sitzbezüge	Armaturentafel								
	Schaumkunstleder, Dessin Diagonalstreifen (Serie)									
MG	Hellgrau	Schwarz	●	●	●	●	●	●	●	●
MH	Sahara	Schwarz	-	●	●	-	●	●	●	●
	Stoff-Sitzbezüge*	Armaturentafel								
	Flachgewebe, Dessin Morsestreifen									
AD	Biber/Hellgrau	Schwarz	●	●	●	●	●	●	●	●
AE	Biber/Sahara	Schwarz	-	●	●	-	●	●	●	●

Siehe auch Sonderlackierungen.

*Sonderausstattung gegen Mehrpreis.

Der Hochraum-Kastenwagen hat serienmäßig ein weißes Dach. Ein in Wagenfarbe eingefärbtes Dach ist als Sonderausstattung erhältlich.

Auf einen Blick: die Lacke



Cayennegelb

B8



Javagrün

D9

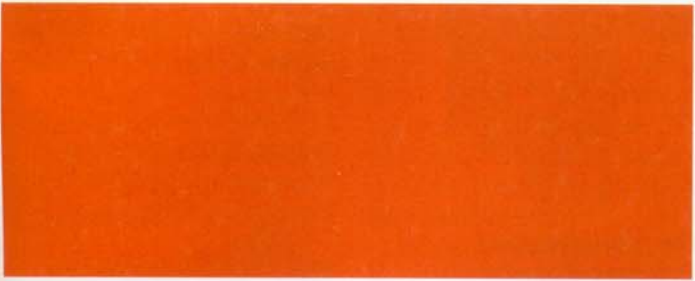

Leuchtorange

E3



Polargrau

G9



Marsalarot

H3



Mediumblau

J5



Karibikgrün

M2

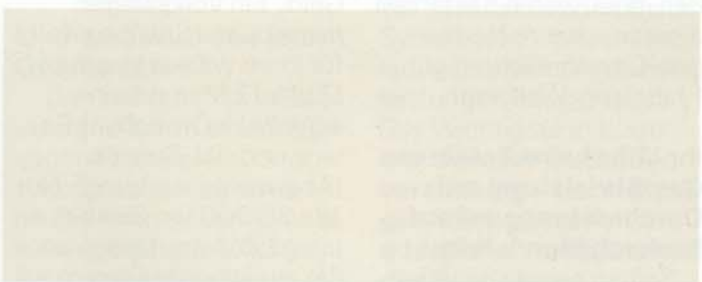

Grauweiß

T7

Die Abbildungen auf diesen Seiten können nur Anhaltspunkte sein, weil Druckfarben die Lackierungen nicht so satt und brillant und die Polsterstoffe nicht so schön und gemütlich wiedergeben können, wie sie in Wirklichkeit sind.

Unser Service. Und was Sie davon haben.



1 Jahr Gewährleistung auf Original Teile und Werkstattarbeit der Volkswagen Partner.

Denn Original Volkswagen Teile haben die gleiche gute Qualität wie Ihr neuer LT. Dafür und für die Qualität unserer Arbeit stehen wir gerade.

1 Jahr lang und ohne Kilometerbegrenzung.

Die Volkswagen Organisation ist mit 3.700 Volkswagen Partnern das größte Servicenetz für Automobile in Deutschland.

Und es bietet Ihnen entsprechend viel.



Welche Vorteile Sie davon haben, das erfahren Sie hier.

Ihr LT hat 1 Jahr Gewährleistung ohne Kilometerbegrenzung.

Ganz gleich, wieviele Kilometer Sie fahren werden, egal, wohin Sie fahren werden: unsere Neuwagen-Gewährleistung gilt 1 Jahr lang. Weltweit!

Ihr LT hat eine 1-Jahres-Gewährleistung auf Durchrostung und auf Lackschäden 1 Jahr.

Sollten solche Schäden dennoch auftreten, beheben wir sie, ohne daß Ihnen dadurch Kosten entstehen.

Dabei setzen wir lediglich voraus, daß Sie Ihren LT während der Gewährleistung nach der Betriebsanleitung pflegen.

Der Volkswagen Inspektions-Service.

Volkswagen LT sind wartungsarm und wartungsfreundlich. **Weit mehr als allgemein üblich.** Und was nur selten gewartet werden muß, kostet weniger Zeit und damit weniger Geld. Ein Volkswagen Inspektions-Service erfolgt für Ihren wartungsarmen LT alle 12 Monate einschließlich Ölwechsel-Service und AU-Service (Abgasuntersuchung). Nur alle 30.000 km fallen noch einige Zusatzarbeiten an. Ein zusätzlicher Ölwechsel-Service ist alle 7.500 km für Fahrzeuge mit Dieselmotor, alle 15.000 km für Fahrzeuge mit Benzinmotor, wenn die jährliche Fahrleistung mehr als 15.000 km beträgt.

Ein Ausschnitt aus einer Vielzahl von Leistungen, die Ihr Fahrzeug ständig fahrbereit halten sollen, um Ausfallzeiten zu vermeiden.

Der Service für die gesetzlichen Überprüfungen Ihres Fahrzeugs (AU-Service, TÜV-Service

und Überprüfung nach „UVV Fahrzeuge“ der Berufsgenossenschaften für gewerblich genutzte Fahrzeuge gehört ebenfalls dazu).



Der Volkswagen Express Service.

Bei kleineren Mängeln brauchen Sie nicht lange warten, denn dafür gibt es den Express Service.

Dort werden die notwendigen Reparaturen schnell ausgeführt. Ohne Voranmeldung, zum Draufwarten.

Termintreue, verbindliche Kostenvorschläge, klare Rechnungen.

Wir wissen, wie kostbar Ihre Zeit ist. Wenn wir Ihnen sagen, der Service für Ihr Auto ist um 5 Uhr fertig, dann ist er auch um 5 Uhr fertig. Andernfalls geben wir Ihnen rechtzeitig Nachricht, damit wir gemeinsam disponieren können.



Wir stimmen mit Ihnen ab, welche Arbeiten wir an Ihrem Auto ausführen, und sagen Ihnen, was es kosten wird. Da wird nichts

über den Daumen gepeilt. Wir erklären Ihnen auf Mark und Pfennig, was wir für Ihr Geld an Ihrem Auto gemacht haben. Wir zeigen Ihnen die Teile, die wir auswechseln mußten.

Klare Rechnungen – klare Verhältnisse.

Der Volkswagen Zubehör Service.

Alle Volkswagen Partner bieten Ihnen interessantes Original Volkswagen Zubehör.

Es ist getestet, erprobt, auf die Modellvarianten abgestimmt und hat 1 Jahr Gewährleistung.

Hilfe rund um die Uhr.

Sollte Ihr LT wider Erwarten doch einmal liegenbleiben, rufen Sie einfach den nächsten Volkswagen Partner an.



Er wird Ihnen umgehend helfen. Falls eine Panne außerhalb der normalen Öffnungszeiten der Betriebe eintritt und Sie Ihren Volkswagen Partner nicht erreichen können, dann rufen Sie den zentralen Volkswagen Notdienst unter der Rufnummer 0130/99 00 an. Der nächstliegende Volkswagen Partner wird sofort informiert und wird sich um Sie kümmern.

Der direkte Draht zu uns.

Falls Sie einmal spezielle, den Service betreffende Fragen haben: auch dann sind wir für Sie da. Sie können, wenn Sie Ihren Volkswagen Partner nicht direkt

erreichen, auch unter der zentralen, gebührenfreien Tel.-Nr. 0130/3102 Ihre Anregungen oder Wünsche loswerden.

Volkswagen TeleCom – ein Leistungsangebot nach Maß für mobiles Telefonieren.

Ein Mobiltelefon von Ihrem Volkswagen Partner und die Volkswagen TeleCom Telefonkarte, das ist die ideale Voraussetzung für den Start in eine neue Freiheit.

Egal, wo Sie sich befinden – Sie sind immer erreichbar.



Sprechen Sie mit Ihrem Volkswagen TeleCom Spezialisten, und lassen Sie sich informieren über Geräte, Einbau und die mit der Telefonkarte verbundenen Zusatzleistungen.

Volkswagen Leasing: der zeitgerechte und wirtschaftliche Weg zum neuen LT.

Wenn Sie Ihr Geld nicht beim Kauf eines LT festlegen wollen, bieten wir Ihnen eine vorteilhafte Alternative: Volkswagen-Leasing über die V.A.G. Leasing GmbH.

Da zahlen Sie nur für die Zeit der Nutzung. Also nicht den vollen Kaufpreis, sondern lediglich niedrige monatliche Leasing-Raten. So haben Sie genügend finanziellen Spielraum für andere Anschaffungen.

Am Vertragsende geben Sie Ihren LT einfach zurück und leasen einen neuen. Das ist günstig und bequem.



Das Gebrauchtwagenrisiko können Sie ausschließen. Beim Leasing fahren Sie also immer das neueste Modell. Mit modernster und zuverlässiger Technik.

Selbstverständlich können auch die Kfz-Versicherungen gleich mit in den Leasing-Vertrag eingeschlossen werden. Dabei wird Ihr Schadenfreiheitsrabbat übernommen.

Wenn Sie konkrete Zahlen mehr überzeugen, rechnen wir Ihnen gerne aus, wie günstig es für Sie ist, wenn Sie den LT jetzt leasen.

Egal, ob privat oder geschäftlich.

Der Volkswagen-Versicherungs-Dienst (VVD): der sichere Weg mit dem LT.

Ihr neuer LT ist beim Volkswagen-Versicherungs-Dienst (VVD) bestens aufgehoben.



Erstens, weil die Prämien günstig sind.

Zweitens, weil Sie jederzeit auf das dichte Kundendienstnetz zurückgreifen können.

Drittens, weil 9.400 Volkswagen Partner in Europa darauf eingestellt sind, Ihnen schnell und unbürokratisch zu helfen.

Und viertens, weil Sie den „Reparatur-Scheck“ für Haftpflichtschäden bekommen.

Klar, daß alle Formalitäten von den Volkswagen

Partnern erledigt werden. VVD – der Versicherungsservice, der da ist, wo Sie ihn brauchen.

Die Volkswagen Finanzierung: der einfache Weg zum neuen LT.

Sie können sich Ihren Wunsch nach einem LT sofort erfüllen. Wir sagen Ihnen gern, welche Vorteile dabei die Volkswagen Finanzierung über die V.A.G. Bank bietet.

Aus den vielfältigen Finanzierungsprogrammen können Sie Ihren ganz individuellen Kredit wählen, ein Angebot, das genau auf Ihre Wünsche zugeschnitten ist.



So fahren Sie schon bald mit Ihrem neuen LT und bezahlen ihn in bequemen gleichen Raten oder in ganz besonders niedrigen Monatsraten und einem Restbetrag.

Und was wird aus Ihrem Gebrachten?

Den nehmen wir selbstverständlich zu einem günstigen Preis herein. Und zwar unabhängig davon ob Sie Ihren neuen LT über einen günstigen V.A.G. Bank-Kredit finanzieren, ob Sie ihn leasen oder sofort bezahlen.

Und natürlich spielt es keine Rolle, ob Ihr Gebrachter ein Volkswagen ist oder nicht.

Das Volkswagen Card System: rundum mehr Mobilität.

Wir empfehlen Ihnen ein modernes, vielseitiges Zahlungsmittel: das Volkswagen Card System.



Dieses erfolgreiche Kreditkartensystem bietet Ihnen jede Menge Vorteile: Sie erhalten zwei der führenden Kreditkarten in einem System, EUROCARD/MasterCard und VISA für nur DM 60,- Jahresgebühr; und für nur DM 10,- mehr mit einem speziell auf Autofahrer zugeschnittenen Versicherungspaket.

Mit dem Volkswagen Card System können Sie bargeldlos zahlen bei über 10 Millionen Hotels, Restaurants, Geschäften, Tankstellen usw. in über 180 Ländern der Welt und selbstverständlich bei allen Partnern für Volkswagen in Europa.

Bei Europcar können Sie ein Fahrzeug zum günstigen Partnertarif mieten – ohne Kautions.

Darüber hinaus haben wir das Volkswagen Card System noch mit weiteren innovativen Finanzdienstleistungen ausgestattet. Das Wichtigste in Kürze:

- attraktive Guthabenverzinsung – nach Einlagehöhe gestaffelt;
- tägliche Verfügbarkeit der Guthaben;
- mit unserem gebührenfreien Telebanking können Sie bequem per Telefon Geldbeträge von Ihrem Girokonto auf das Kartenkonto (Plus-Minus Konto) transferieren oder umgekehrt – auch außerhalb banküblicher Öffnungszeiten.

Interessiert? Sprechen Sie mit Ihrem Partner für Volkswagen. Oder rufen Sie uns an. Gebührenfrei: Telefon 0130/3188.

Unser weiteres Produktprogramm.



Volkswagen bietet für Handel, Handwerk, Industrie, Kommunen und Dienstleister aller Art, ein lückenloses Fahrzeug-Programm von 1 bis 3,5 Tonnen Nutzlast.

Darüber hinaus umfaßt das Fahrzeugprogramm Großraum-Limousinen mit individueller Sitzzahl sowie ein umfangreiches Freizeit- und Wohnmobilangebot.

Die Produktinformation dazu finden Sie in den jeweiligen Prospekten. Sprechen Sie Ihren Partner für Volkswagen an.

Und – zur richtigen Kaufentscheidung gehört der Fahrzeugtest.

Nichts zeigt den hohen Qualitätsstandard und das günstige Preis-/Leistungsverhältnis eines Volkswagen deutlicher, als das eigene Fahrerlebnis und die Prüfung wichtiger Details.

Testen Sie den Sitzkomfort, die Handlichkeit, das Fahrverhalten, die Transporteignung und die Wartungsfreundlichkeit.

Steigen Sie ein und vergleichen Sie.



Volkswagen – da weiß man, was man hat.

Dieses Papier wurde aus 100% chlorfrei gebleichtem Zellstoff hergestellt.

Sämtliche Angaben in diesem Katalog entsprechen den zum Zeitpunkt des Drucks vorhandenen Kenntnissen. Sie können sich bis zum Kauf ändern. Die Abbildungen enthalten teilweise auch Sonderausstattungen, die nicht zum serienmäßigen Lieferumfang gehören.

Bei Ihrem Partner für Volkswagen

NIPPUS

Inh. Dieter Kuhlmann

Bochumer Str. 4 a, Tel. 0 23 24 / 75 68

45549 Sprockhövel