

Der LT '93 – Qualität mit neuem Profil.



Der LT '93 – mit neuem Profil.

Schon am äußeren Erscheinungsbild können Sie ihn erkennen, den LT '93, den aufgewerteten LT.

Eine verbesserte Serienausstattung, eine überarbeitete Motorenpalette, eine Veränderung des Außen- und Innenstyling und zusätzliche Verbesserungen im Detail.

Der LT '93 – ausgereifter und leistungsfähiger als je zuvor.

Schon zu seiner Einführung urteilten die Fachjournalisten, Wer dieses Fahrzeug einsetzt, profitiert von einem bedarfsgerechten Konzept.

Inzwischen ist der LT mit nahezu einer halben Million ausgelieferter Fahrzeuge nicht mehr aus Handel, Handwerk, Kommunen, Industrie und sonstigen Dienstleistungsbereichen wegzudenken.

Halter schätzen den LT wegen seiner hohen Transporteignung und seinen günstigen Folgekosten.

Fahrer schätzen den LT als besonders fuhrerfreundlichen und sicheren Arbeitsplatz.

Und der hohe Anteil LT bei Ersatzbeschaffungen beweist ein besonderes Maß an Kundenzufriedenheit und Loyalität.

Ein besonderer Vorteil ist die unübertroffene Programmvierfalt und damit das Fahrzeug nach Maß.

Das um besten geeignete Fahrzeug ist auf Dauer auch das kostengünstigste Fahrzeug.

Um dieser gütigen Begegnung gerecht zu werden, ist nicht nur das Angebot an Serientfahrzeugen groß. Nahezu unbegrenzt ist auch das Angebot an branchenspezifischen Auf- und Ausbauten.

Volkswagen und viele leistungsstarke Aufbaufirmen in Europa garantieren, daß es alles gibt, was in dieser Fahrzeugklasse denkbar und machbar ist.





Der LT Kastenwagen.

Zwölfstellige Gesamtgewichte von 2.800 kg bis 4.000 kg und Nutzlasten von 685 kg bis 2.875 kg. Radstandsbereiche 2.500 und 2.800 mm. Die Ladehöhen reichen von 1.870 mm bis 3.110 mm bei einer Ladebreite von 1.815 mm und einer Ladehöhe von 1.400 mm. Die Zulassung Anhängelast geht bis 2.500 kg.



Der LT Kombi.

Der Kombi LT 28 mit dem Gesamtgewicht von 2.800 kg ist mit zulässigen Nutzlastgewichten von 625 kg bis 1.375 kg verfügbar. Die Ladehöhe reicht von 2.500 und 2.800 mm. Die Ladebreite ist 2.070 bzw. 2.410 x 1.815 x 1.600 mm, die zulässige Anhängelast geht bis 2.000 kg. Sitzplätze wahlweise 6 bis zu 8 Personen.



Der LT Pritschen- wagen.

Zulassung Gesamtgewichte von 2.800 kg bis 5.000 kg und entsprechenden Nutzlastgewichten von 685 kg bis 3.445 kg. Radstandsbereiche 2.500, 2.800 und 3.500 mm. Die zulässige Anhängelast beträgt bis zu 2.500 kg. Die Ladehöhe 2.990 bis 4.600 mm. Ladebreite 2.015 bis 2.200 mm. Ladehöhe 1.400 mm. Ladehöhe einstellbar.



Der LT Hochraum- Kastenwagen

Zulassung Gesamtgewichte von 2.800 kg bis 4.000 kg und Nutzlasten von 685 kg bis 2.875 kg. Die Ladehöhe reicht von 2.800 und 2.990 mm. Die Ladebreiten reichen von 2.070 mm bis 2.410 mm, wobei die Ladebreite von 1.815 mm und die Ladehöhe von 1.870 mm einrichtbar sind. Die zulässige Anhängelast reicht bis 2.500 kg.



Der LT Hochraum- Kombi.

Der Hochraum-Kombi LT 28 mit dem Gesamtgewicht von 2.800 kg ist mit zulässigen Nutzlastgewichten von 625 kg bis 1.375 kg verfügbar. Die Ladehöhe reicht von 2.500 und 2.800 mm. Die Ladebreite ist 2.070 bzw. 2.410 x 1.815 x 1.670 mm, die zulässige Anhängelast geht bis 2.000 kg. Sitzplätze wahlweise 6 bis zu 8 Personen.



Der LT Pritschen- wagen mit Doppelkabine

Die Zulassung Gesamtgewichte reichen von 2.800 kg bis 5.000 kg, die Nutzlastgewichte von 615 kg bis 3.245 kg. Radstandsbereiche 2.500 und 2.800 mm. Die Ladehöhe reicht von 2.500 bis 3.110 mm bei einer Ladebreite von 1.815 mm. Die zulässige Anhängelast geht bis 2.500 kg.



Der LT '93.

Aufgewertete Serienausstattungen, modifizierte Motoren, Verbesserungen im Detail.

Markantes Zeichen für die Aufwertung des LT ist seine neue Frontpartie. Hinter dieser Frontpartie arbeiten modifizierte, leistungsstarke Motoren, die jetzt besonders umweltschonend ausgelegt sind.

Das bewährte Programm der zugestärkten 6 Zylinder-Motoren wurde im Hinblick auf verschärfte EG-Geräuschvorschriften und zur Schadstoffreduzierung überarbeitet. Der Einsatz dieser Motoren erfolgte bereits mit dem Modelljahr '93.

Sie können zwischen 3 Motoren wählen:

Ottomotor: 6 Zylinder, 2,4 l mit 69 kW (94 PS) und einem Drehmoment von 167 Nm bei 2.400 U/min. Dieser Motor mit hoher Laufruhe und Elastizität und geregelter Katalysator erfüllt sogar die strengen US-Abgasnormen für leichte Lkw.

Saugdiesel: 6 Zylinder, 2,4 l mit 51 kW (69 PS) und einem Drehmoment von 145 Nm bei 1.600 U/min. Auch bei diesem Motor wurde das Brennverfahren optimiert, was sich äußerst günstig auf die Emissionen auswirkt.

Turbodiesel: als wirkungsvoller Beitrag zum Umweltschutz wurde dieser neue Turbodieselmotor mit 70 kW (95 PS) entwickelt.

Bei diesem Motor handelt es sich um einen aufgeladenen Dieselmotor mit Ladeluftkühlung und verbessertem Brennverfahren. Ein Ölkühler und die zusätzliche Kühlung des Turboladers durch ein Gebläse sichern eine günstige Betriebstemperatur des Motors und fördern die Lebensdauer.





Mit seinem Drehmoment von max. 205 Nm in einem Drehzahlbereich von 2.200 - 3.200 U/m.n. bietet sich dieser Motor als starkes Zugpferd besonders an.

Und beide Dieselmotoren haben noch einen Vorzug, der immer aktueller wird.

Sie entsprechen den verschärften Bedingungen für lärmarme Fahrzeuge.

Verbesserte Serienausstattung.

Die Servolenkung gehört jetzt zum Serienumfang. Das heißt, mehr Fahrkomfort, leichteres Rangieren. Serienausstattung sind auch die Windschutzscheibe aus Verbundglas, Spiegel mit großen Bügeln sowie Schmutzfänger vorn.



Und weitere Änderungen und Verbesserungen im Detail.

Dazu gehören: breitere Stoßfänger vorn, integrierte Nebelschlussleuchte im hinteren Stoßfänger, Schluss-Brems-Blinkleuchte mit integrierten Rückstrahlern, größere Kennzeichenleuchte, abschließbarer Handschuhkastendeckel, Instrumenteneinsatz mit Geschwindigkeitsanzeige (Tachometer) und Analog-Zeituhr bzw. Fahrtenschreiber in Verbindung mit Drehzahlmesser.

- Zweite Innenleuchte.
- neue Türverkleidung, wahlweise Stoff- oder Kunstleder.

Darüber hinaus wurden die Sitzpolster neu geformt. Damit konnte der ohnehin von Fahrern geschätzte gute Sitzkomfort noch verbessert und der Arbeitsplatz insgesamt noch funktioneller gestaltet werden.

Sie sehen, es hat sich viel getan am LT.



Volkswagen LT. Ein praxisgerechtes Konzept bringt hohen Nutzen.

Der LT ist ein Nutzfahrzeug nach Maß, das jedem Unternehmen einen Vorsprung an Transportrationalisierung bringt. Das wiederum schlägt sich in Wettbewerbs- und Kostenvorteilen nieder.

Hervorzunehmen ist hier eine Vielzahl konstruktiver Vorteile. Sein größter Vorteil: Als Frontlenker hat der LT ein besonders günstiges Verhältnis von Nutzfläche zur Verkehrsfläche.

Darüber hinaus hat er ein überdurchschnittlich gutes Verhältnis von Leergewicht zu Nutzlast.

Noch immer gilt die Formel: Das Leergewicht kostet Geld, die Nutzlast verdient Geld.

Doch nicht nur diese Faktoren allein ergeben den hohen Nutzwert des LT. Dazu gehören auch große Ladeflächen und Laderäume mit guten Belademöglichkeiten durch große Türen, leistungsstarke und sparsame Motoren, ein überdurchschnittliches Fahrverhalten auch mit Last, sowie seine Handlichkeit und das fahrerfreundliche Fahrerhaus.

Ein breites Angebot an Serienfahrzeugen sowie eine Fülle von Aufbauten und Einrichtungen liefern alle Voraussetzungen für das Nutzfahrzeug nach Maß.

Mit seinen generellen Konzeptvorteilen und seiner hohen Transportleistung bei günstigen Betriebs- und Folgekosten macht sich der LT von Volkswagen auch für Ihr Unternehmen bezahlt. Und mit den neuen Produktverbesserungen mehr denn je.

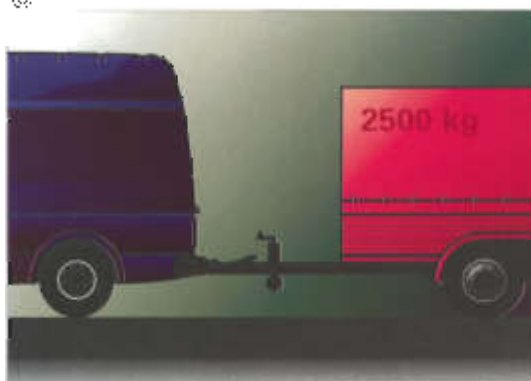
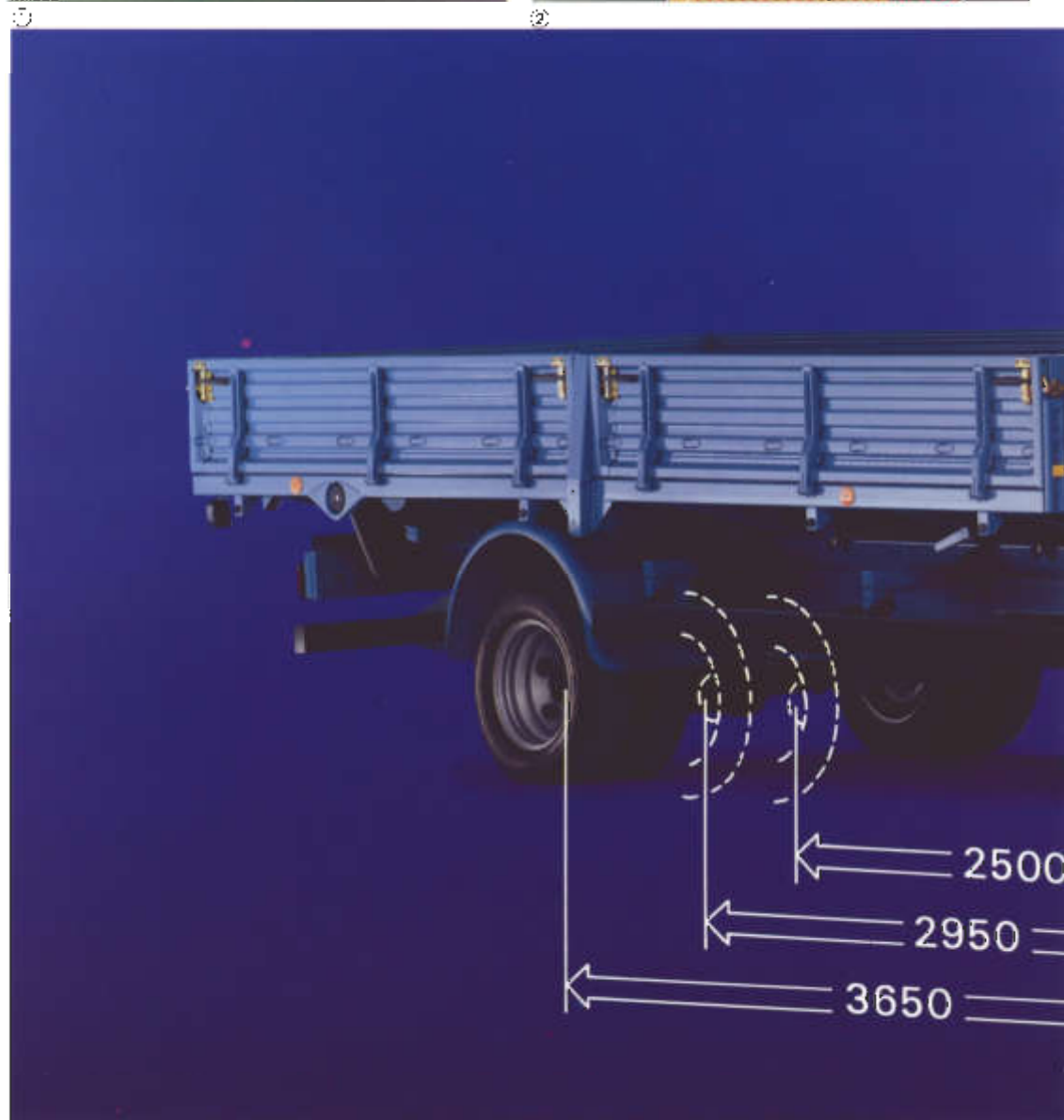
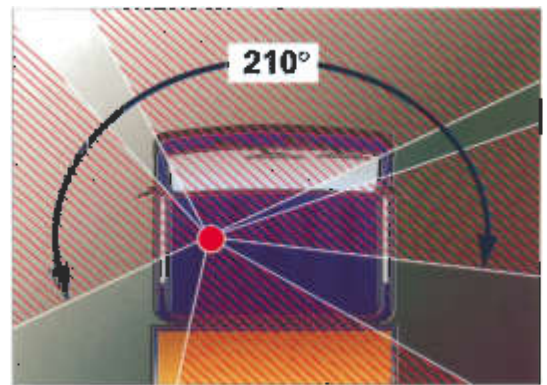
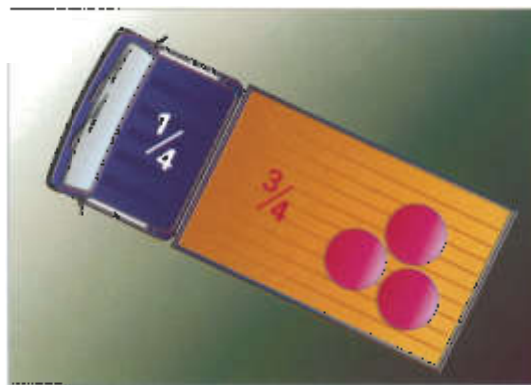

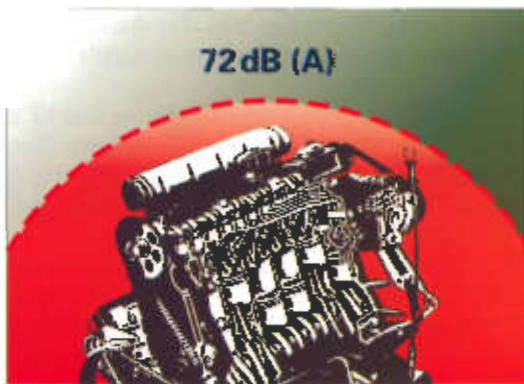

- Ⓐ Bestes Verhältnis von Nutzfläche zur Fahrzeuggesamtfläche.
- Ⓑ Sehr gute Rundumsicht.
- Ⓒ Bestes Verhältnis von Nutzlast zu Fahrzeuggewicht. Beispiel: LT 55 TD, Pritschenwagen, Radstand 2.950 mm.
- Ⓓ Stark geräuschgeminde Motoren.
- Ⓔ Den Volkswagen LT gibt es mit 8 Radständen.
- Ⓕ Überdurchschnittlich hohe Anhängelast bis 2.500 kg.
- Ⓖ Hohe Fahrstabilität durch größte Spurbreite seiner Klasse.
- Ⓗ Bedarfsgerechte Hinterachsübersetzungen. „Kurze“ Hinterachsübersetzung für den Transport schwerer Lasten (hohe Zuglast).
- Ⓙ „Lange“ Hinterachsübersetzung für höhere Fahrgeschwindigkeiten.

Lernen Sie den Profi in dieser Klasse besser kennen.

Machen Sie einen Praxistest. Und lassen Sie sich einmal informieren, was Ihnen Volkswagen mit seiner leistungsfähigen Handelsorganisation an Vorteilen bietet. Ob günstige Leasingkonitionen, oder professionelle Beratung vor dem Kauf oder der umfassenden Service nach dem Kauf.

Rufen Sie uns an. Wir beraten Sie gern.



Ⓐ

Ⓒ

Unsere Partner für Volkswagen unterstützen Sie bei der Auswahl und bei der Anschaffung eines neuen Fahrzeugs und betreuen Sie umfassend und zuverlässig auch nach dem Kauf.

Das Volkswagen Leasing.

Die günstigste Möglichkeit, ein Fahrzeug zu nutzen, ohne es zu kaufen, um so Geld für andere Investitionen frei zu haben.

Die Volkswagen Finanzierung.

Die günstige Finanzierung Ihres Fahrzeugs. Schnell und zu guten Konditionen

Der Volkswagen Versicherungsdienst.

Die Abwicklung aller Versicherungsangelegenheiten. Von der Deckungskarte bis hin zur Schadensregulierung.

Betreuung nach dem Kauf durch den Service für Ihren neuen LT.

Zu diesem Service gehören:

Das dichte Werkstattnetz. Das heißt kurze Anfahrtswege, die Zeit und Geld sparen. Die speziell ausgestatteten Betriebe mit erfahrenem und geschultem Fachpersonal. Die umfangreiche Bevorratung mit Original Volkswagen Neu- und Austauschteilen.

Der 24-Stunden-Lieferservice für die schnelle Teilelieferung.

Der Volkswagen Zubehör-Service.

- Der Express-Service für die schnellen kleinen Reparaturen.
 - Die Hilfe rund um die Uhr, die Notdienstbereitschaft der Volkswagen Partner, außerhalb der normalen Öffnungszeiten unter der zentralen Volkswagen Notdienst-Rufnummer - 0130/3900 - zu erreichen.
- Der Service für die gesetzlichen Überprüfungen Ihres Fahrzeugs (ASU-Service, TÜV-Service und Überprüfung nach „DVV-Fahrzeuge“ der Berufsgenossenschaften für gewerblich genutzte Fahrzeuge).

Ein Ausschritt aus einer Vielzahl von Leistungen, die Ihren LT ständig fahr- und leistungsbereit halten sollen, um Ausfallzeiten möglichst zu vermeiden.

Und ein weiterer Leistungsbeweis: 1 Jahr Gewährleistung ohne Kilometerbegrenzung für alle Volkswagen LT, 1 Jahr Gewährleistung auf alle Original Volkswagen Neu- und Austauschteile und auf alle Werkstattleistungen.

Ihr neuer LT hat eine 1-Jahres Gewährleistung auf Durchrostung und auf Lackschäden.

Darüber hinaus sind Volkswagen LT wartungsarm und wartungsfreundlich. Weit mehr als allgemein üblich. Und was nur selten gewartet werden muß, kostet weniger Zeit und damit weniger Geld. Denn der technische Fortschritt ermöglicht es, den Wartungsumfang erheblich zu reduzieren.

Ein Volkswagen Inspektions-Service erfolgt für Ihren wartungsarmen Volkswagen LT alle 12 Monate einschließlich Ölwechsel-Service und ASU-Service (Abgasrohruntersuchung). Nur alle 30.000 km fallen noch einige Zusatzarbeiten an. Ein zusätzlicher Ölwechsel-Service ist erforderlich alle 7.500 km für Fahrzeuge mit Dieselmotor, alle 15.000 km für Fahrzeuge mit Benzinmotor, wenn die jährliche Fahrleistung mehr als 15.000 km beträgt. Prüfen Sie unser Angebot und treffen Sie Ihre Kaufentscheidung nach einem ausgiebigen Fahrtest. Wann immer Sie wollen. Bei Ihnen oder bei uns.

Hinweis:

In den neuen Bundesländern wird zur Zeit ein umfassendes ServiceNetz aufgebaut. Wir bitten um Verständnis, daß einige der hier genannten Servicemaßnahmen nur teilweise erbracht werden können. Wenn Sie hierzu Fragen haben, wenden Sie sich bitte an Ihren Volkswagen Partner. Er informiert Sie gern.



Volkswagen – da weiß man, was man hat.

Dieses Papier wurde aus 100 % chlorfrei gebleichtem Zellstoff hergestellt.

Sämtliche Angaben in diesem Prospekt entsprechen der zum Zeitpunkt des Druckes vorliegenden Kenntnisse. Sie können sich bis zum Kauf ändern. Die Abbildungen enthalten teilweise auch Sonderausstattungen, die nicht zum serienmäßigen Lieferumfang gehören.

Bei Ihrem Partner für Volkswagen