

# VW LT

**Mit Spezial-Garantie: 1 Jahr/50.000 km**

Dieser Sonderdruck informiert Sie über  
die ab 1. Januar 1976 gültigen  
Technischen Daten und die erweiterten  
Angaben der Abmessungen bei den  
einzelnen LT-Modellen.

Außerdem gibt es als zusätzliche  
Außenlackierung „Leuchtorange E1E1“.  
Für alle LT-Versionen.



Modelle	Motor und Motorelektrik	Rahmen/Fahrwerk	Wichtige Ausstattungsdetails
<b>Ottomotor (75 PS) LT 28/31/35</b>	<p>Im Fahrerhaus (zwischen Fahrer- und Beifahrersitz) längs über der Vorderachse angeordnet.</p> <p>Vierzylinder-Viertakt-Reihenmotor.</p> <p>Hubraum 2,0 Liter (1984 cm<sup>3</sup>).</p> <p>Bohrung x Hub 86,5 x 84,4 mm.</p> <p>Leistung 55 kW<sup>1)</sup> bei 4300 1/min. (nach DIN/SAE-netto 75/72 PS).</p> <p>Verdichtung 8,2.</p> <p>Größtes Drehmoment 150 Nm<sup>1)</sup> bei 2400 1/min. (nach DIN/SAE-netto 15,0 mkp/103,0 lbs. ft.).</p> <p>Obenliegende Nockenwelle mit Zahnriemenantrieb (OHC).</p> <p>Wasserkühlung ausgelegt als Überdruck-Kühlsystem mit Ausgleichbehälter.</p> <p>Fallstromvergaser mit Startautomatik.</p> <p>12-Volt-System (Batterie 45 Ah) mit Drehstromgenerator 35 A max.</p> <p><b>Kraftübertragung:</b></p> <p>Über Einscheiben-Trockenkupplung, vollsynchronisiertes Viergang-Schaltgetriebe, Kardanwelle und Ausgleichgetriebe auf die Hinterachse.</p>	<p>Kastenprofil-Verbund aus Längs- und Querträgern, im vorderen Bereich durch Stoßfänger-Deformationselement und nachgeordnete Verformungstöpfe als energieumsetzende Frontrahmen-Konstruktion ausgebildet.</p> <p>Federung: vorn durch Schraubenfedern, hinten durch Längsblattfedern, Teleskopstoßdämpfer vorn und hinten, dabei Einblattfeder mit Zusatzlage.</p> <p>Radführung: vorn durch Doppelquerlenker (Einzelradaufhängung), hinten durch Starrachse. Dabei LT 28/31 Stabilisator an Vorderachse, Panhardstab an Hinterachse.</p> <p>Lenkung: Schneckenrollenlenkung mit Sicherheitslenksäule.</p> <p>Bremsanlage: Zweikreis-Bremssystem, Scheibenbremsen vorn, Trommelbremsen (ebenfalls automatisch nachstellend) hinten, Bremskraftverstärker und Bremskraftregler.</p> <p>Räder: je nach Modell und Ausführung, Felge 5 J (6 J) x 14.</p> <p>Bereifung: Stahlgürtelreifen 185, 195, 205 R 14-C 8 PR, dabei LT 35 mit hinterer Zwillingsbereifung 185 R 14-C 6 PR.</p>	<p><b>Für alle Modelle:</b></p> <ul style="list-style-type: none"> <li>[-] Zwei Rückblickspiegel.</li> <li>[-] Trittstufen im Fahrerhaus.</li> <li>[-] Sicherheitstürgriffe.</li> <li>[-] Schraubanschlüsse für Sicherheitsgurte für alle Sitzplätze.</li> <li>[-] Schutzkonservierung für Unterboden und Radkästen.</li> </ul> <p><b>Fahrerhaus bei allen Modellen:</b></p> <ul style="list-style-type: none"> <li>[-] Fußboden mit wärmeisolierenden Gummimatten ausgelegt.</li> <li>[-] Fahrersitz neunfach, Lehne stufenlos verstellbar (auch während der Fahrt).</li> <li>[-] Sicherheitsgurte für Fahrer und Beifahrer (nur LT 28).</li> <li>[-] Kunstledersitzbezüge.</li> <li>[-] Sicherheitstürverriegelung.</li> <li>[-] Kleiderhaken.</li> <li>[-] Zuziehgriffe.</li> <li>[-] Schubascher.</li> <li>[-] Beifahrerhaltegriff.</li> <li>[-] Vielseitig regelbares Heiz- und Lüftungssystem, Belüftungsstrom nach allen Richtungen lenkbar.</li> <li>[-] Regelbare, zugfreie Entlüftungsanlage in den Fahrerhaustüren.</li> </ul>
<b>Dieselmotor (65 PS) LT 28 D/ 31 D/ 35 D</b>	<p>Anordnung wie oben.</p> <p>Vierzylinder in Reihe.</p> <p>Hubraum 2,7 Liter (2710 cm<sup>3</sup>).</p> <p>Bohrung x Hub 92 x 101,6 mm.</p> <p>Leistung 48 kW<sup>1)</sup> bei 3600 1/min. (nach DIN/SAE-netto 65/62 PS).</p> <p>Verdichtung 21,0.</p> <p>Größtes Drehmoment 154 Nm<sup>1)</sup> (bei 2200 1/min. (nach DIN/SAE-netto 15,4 mkp/105,6 lbs. ft.).</p> <p>OHV-Ventilanordnung Hauptstrom, Ölfilter, Ölkühler.</p> <p>Wasserkühlung wie Ottomotor.</p> <p>12-Volt-System (Batterie 110 Ah) mit Drehstromgenerator 35 A max.</p> <p><b>Kraftübertragung:</b></p> <p>wie oben</p>	<p>Besonders wirkungsvolle Defrostung der Windschutzscheibe.</p> <p>Ablagekasten.</p> <p>Zwei gepolsterte Sonnenblenden.</p> <p>Scheibenwaschanlage.</p> <p>Lichtlupe.</p> <p>Innenleuchte mit Türkontakt-Schalter.</p> <p>Richtungsblinker mit automatischer Abschaltung.</p> <p>Überhol- und Warnlichtschaltung der Blinker.</p> <p>Scheibenwischer mit Zweistufen-Schaltung, Kurz-Wisch-Vorgang (Tipp-Wischen) und automatischer Rückstellung.</p> <p>Blendfreie und gepolsterte Abdeckung für Instrumenteneinsatz.</p> <p>Kraftstoffuhr.</p> <p>Durchgang zum Laderaum (nicht für Pritschenwagen und Fahrgestell mit Fahrerhaus).</p>	<p><b>Laderaum Kastenwagen:</b></p> <ul style="list-style-type: none"> <li>[-] Seitliche Schiebetür auf Beifahrerseite von innen verriegelbar und von außen abschließbar.</li> <li>[-] Große, wagenbreite Doppelflügeltür mit Öffnungswinkel 90° und durch Lösen der Haltebänder Öffnungswinkel auf 180° zu vergrößern, sowie zwei Türfeststeller.</li> </ul> <p><b>Abweichungen bei Pritschenwagen:</b></p> <ul style="list-style-type: none"> <li>[-] Nach drei Seiten abklappbare Stahlbordwände mit Sicherheitsverriegelung.</li> <li>[-] Einzeln auswechselbare Holzplanken auf Ladeboden.</li> </ul> <p><b>Abweichungen bei Fahrgestell mit Fahrerhaus:</b></p> <ul style="list-style-type: none"> <li>[-] Grundlage für zahllose Spezialaufbauten und Sonderausführungen, die sich individuell nach Ihren Wünschen anfertigen lassen.</li> </ul>

<sup>1)</sup> Neue Einheit für Leistungsangabe bzw. Drehmoment und Drehzahl gemäß deutschem Bundesgesetz. Auf- bzw. Abrundung bei Umrechnung gemäß DIN 1333.

Mehrausstattungen gegen Mehrpreis	Abmessungen, Gewichte, Fahrleistungen	Kastenwagen (Hochraum-Kastenwagen)	Pritschenwagen (Tiefdepot-Prüfung)	Fahrgestell mit Fahrerhaus
<b>Für alle Modelle:</b>	<b>Abmessungen:</b>	<b>LT 28/31/35</b>	<b>LT 28/31/35</b>	<b>LT 28/31/35</b>
Halogen-Hauptscheinwerfer.	Radstand, mm	2500/2500/2500 (2500/2500/2500)	2500/2500/2950 (2500/2500/—)	2500/2500/2950
Halogen-Nebelscheinwerfer.	Spurweite vorn, mm hinten, mm	1750/1750/1750 1720/1720/1500	1750/1750/1750 1720/1720/1500	1750/1750/1750 1720/1720/1500
Gummileisten auf Stoßfänger.	Größte äußere Länge, mm Breite, mm Höhe, mm Höhe, mm	4840/4840/4840 2020/2020/2080 2150/2160/2200 (2560/2570/2610)	4870/4870/5625 2140/2140/2140 2100/2115/2090 (—/—/—)	4810/4810/5260 2040/2040/2080 2105/2120/2095
Elektrisch betätigte Scheibenwaschanlage.	Verkehrsfläche, m <sup>2</sup>	9,8/9,8/9,8	10,4/10,4/12,0	9,8/9,8/10,6
Windschutzscheibe in Verbundglas.	Wendekreisdurchmesser, m	11,9/11,9/11,9	11,9/11,9/13,1	11,9/11,9/13,1
Drehfenster in den Fahrerhaustüren.	<b>Laderaumabmessungen:</b>			
Konvexe Außenspiegel.	Länge, mm	3060/3060/3060	2990/2990/3750	—/—/—
Rückfahrleuchten.	Breite, mm	1815/1815/1815	2015/2015/2015	—/—/—
Verschließbarer Tankverschluß.	Breite zwischen den Radkästen, mm	1370/1370/925	—/—/—	—/—/—
Nebelschlußleuchte.	Höhe, mm Höhe, mm	1460/1460/1460 (1870/1870/1870)	—/—/— (—/—/—)	—/—/—
Anhängervorrichtung.	Klappenhöhe, mm	—/—/—	400/400/400	—/—/—
Hohlraumkonservierung.	Höhe über Ladefläche mit Plane, mm	—/—/—	1800/1800/1800	—/—/—
Verstärkte Batterie.	Ladefläche, m <sup>2</sup>	5,6/5,6/5,6	6,0/6,0/7,5	—/—/—
Verstärkter Generator.	Laderaum, m <sup>3</sup>	7,85/7,85/7,85 (10,4/10,4/10,4)	—/—/— (—/—/—)	—/—/—
12-Volt-Steckdose.	<b>Gewichte: (Nenn-Nutzlast 1<sup>1</sup>/<sub>4</sub> t)</b>	<b>LT 28/28 D</b>	<b>LT 28/28 D</b>	<b>LT 28/28 D</b>
Abblendbarer Innenspiegel.	Leergewicht mit Fahrer, kg	1580/1720 (1630/1770)	1580/1720 (1535/1675)	1380/1520
Dreipunkt-Automatic-Sicherheitsgurte.	Achslasten vorn, kg hinten, kg	1300/1500 1680/1680	1300/1500 1680/1680	1300/1500 1680/1680
Kopfstützen für Fahrer- und Beifahrersitz.	Nutzlast bei gleichmäßiger Beladung, kg	1220/1220 (1170/1170)	1220/1220 (1265/1265)	1420/1420
Tageskilometerzähler mit Zeituhr.	Zul. Gesamtgewicht, kg	2800/2940	2800/2940	2800/2940
Fahrtenschreiber nach EG.	<b>Gewichte: (Nenn-Nutzlast 1<sup>1</sup>/<sub>2</sub> t)</b>	<b>LT 31/31 D</b>	<b>LT 31/31 D</b>	<b>LT 31/31 D</b>
Zweikreisbremskontrolleuchte.	Leergewicht mit Fahrer, kg	1580/1720 (1630/1770)	1580/1720 (1535/1675)	1380/1520
Komplette Radioanlage.	Achslasten vorn, kg hinten, kg	1300/1500 1860/1860	1300/1500 1940/1940	1300/1500 1940/1940
UKW-Radio mit Verkehrsfunkdecoder.	Nutzlast bei gleichmäßiger Beladung, kg	1500/1500 (1450/1450)	1500/1500 (1545/1545)	1700/1700
Ablage auf Motorhaube.	Zul. Gesamtgewicht, kg	3080/3220	3080/3220	3080/3220
Dritter Sitz im Fahrerhaus.	<b>Gewichte: (Nenn-Nutzlast 1<sup>1</sup>/<sub>4</sub> t)</b>	<b>LT 35/35 D</b>	<b>LT 35/35 D</b>	<b>LT 35/35 D</b>
<b>Nur für Kastenwagen:</b>	Leergewicht mit Fahrer, kg	1740/1880 (1790/1930)	1730/1870 (—/—)	1500/1640
Elektrische Be- und Entlüftung auf dem Dach (nicht Hochraum-Kastenwagen).	Achslasten vorn, kg hinten, kg	1500/1500 2300/2300	1500/1500 2300/2300	1500/1500 2300/2300
Innenverkleidung einschließlich Dachverkleidung im Laderaum (nicht Hochraum-Kastenwagen).	Nutzlast bei gleichmäßiger Beladung, kg	1760/1760 (1710/1710)	1770/1770 (—/—)	2000/2000
Innenverkleidung ohne Dachverkleidung im Laderaum (nur Hochraum-Kastenwagen).	Zul. Gesamtgewicht, kg	3500/3640	3500/3640	3500/3640
Schutztrennwand.	<b>Fahrleistungen:</b>	<b>LT 28/31/35</b>	<b>LT 28/31/35</b>	<b>LT 28/31/35</b>
Zweite Schiebetür (nicht Hochraum-Kastenwagen).	Höchstgeschwindigkeit, km/h	120/120/117	110/110/107	Messungen ohne praktischen Wert, da kein Dauerfahrbetrieb
<b>Nur für Pritschenwagen:</b>	Kraftstoffverbrauch nach DIN <sup>2)</sup> (Normalbenzin), l/100 km	12,9/12,9/13,8	12,9/12,9/13,8	
Spiegel und Plane (1800 mm Höhe) sowie konvexe Außenspiegel.	Teillastverbrauch bei gleichbleibender Geschwindigkeit auf ebener Strecke bei 80 km/h, l/100 km	10,8/10,8/12,5	10,8/10,8/12,5	
Halteseile für Bordwandklappen.	<b>Abweichungen bei Dieselmotor:</b>	<b>LT 28/31/35</b>	<b>LT 28/31/35</b>	
Ohne Stahlbordwände.	Höchstgeschwindigkeit, km/h	110/110/107	105/105/103	
Beheizbare Heckscheibe.	Kraftstoffverbrauch nach DIN <sup>2)</sup> (Diesel), l/100 km	11,3/11,3/11,9	11,3/11,3/11,9	
<b>Nur für Fahrgestell mit Fahrerhaus:</b>	Teillastverbrauch bei gleichbleibender Geschwindigkeit auf ebener Strecke bei 80 km/h, l/100 km	10,2/10,2/10,4	10,2/10,2/10,4	
Beheizbare Heckscheibe.				
Versandeinrichtung, bestehend aus Ballastgewicht und Kotflügel.				

<sup>2)</sup> Mit halber Nutzlast bei gleichbleibend  $\frac{3}{4}$  der Höchstgeschwindigkeit (jedoch nicht höher als 110 km/h) gemessener Verbrauch zuzüglich 10% (DIN 70030).

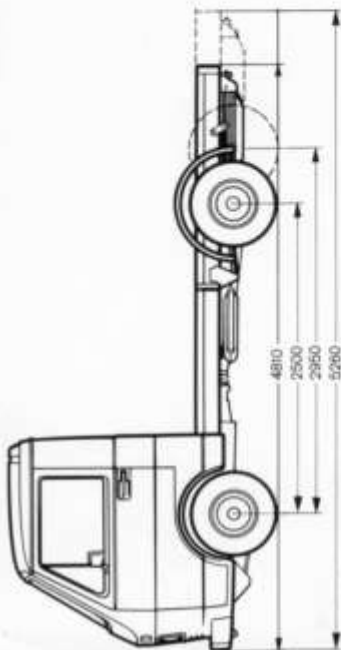

Der LT als Fahrgestell mit Fahrerhaus. Kurzer und langer Radstand.

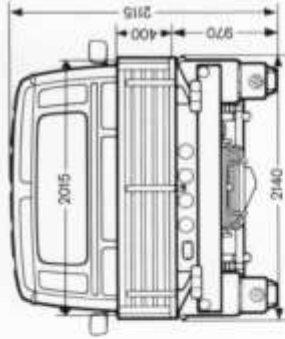
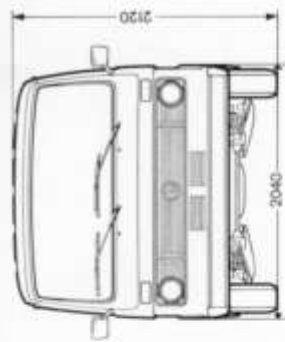

Der LT als Pritsche.

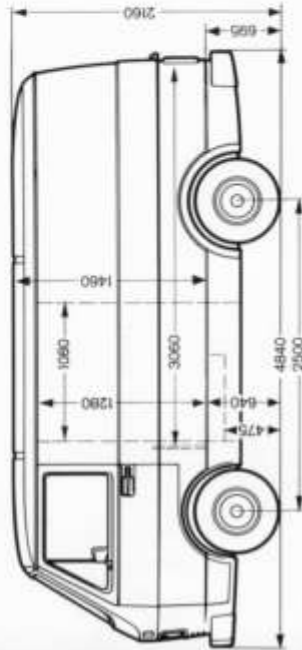

Der LT als Kastenwagen.

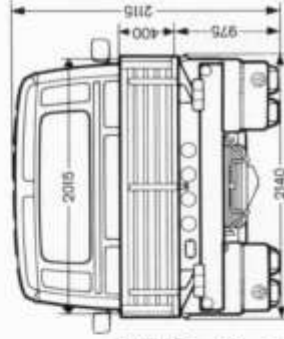
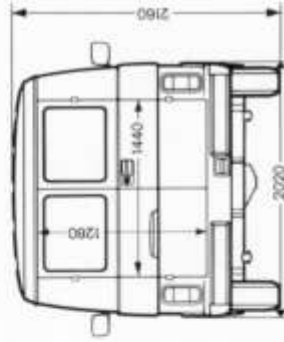

Der LT als Pritsche mit langem Radstand.

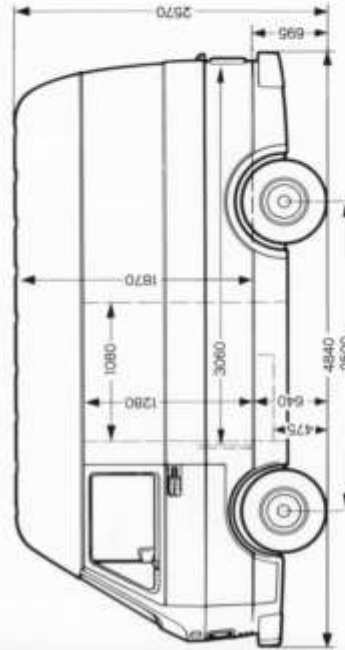

Der LT als Hochraumkastenwagen.

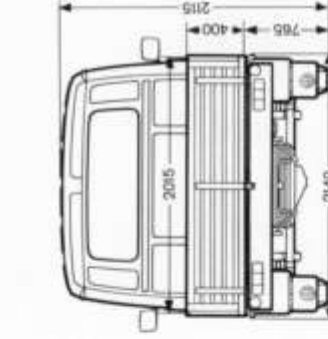
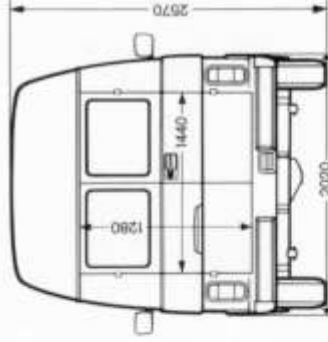

Der LT als Tiefbodenpritche.

## LT, der Großtransporter von VW. Freie Auswahl.

	kurzer Radstand	langer Radstand	einfache Bereifung	doppelte Bereifung
Fahrgestell mit Fahrerhaus	LT 28 LT 31	LT 35		
Kastenwagen	LT 28 LT 31	LT 35		
Hochraumkastenwagen	LT 28 LT 31	LT 35		
Pritsche	LT 28 LT 31			
Tiefbodenpritche	LT 28 LT 31			